



# Manual prático

(Re)Organizando a Casa para  
o Desenvolvimento Infantil



# Sumário

1. Introdução .....	3
2. Fundamentos do Ambiente Preparado ..	7
3. Quarto Infantil .....	18
4. Cozinha .....	31
5. Banheiro .....	41
6. Sala e áreas comuns .....	48
7. Mobiliário .....	58
8. Brinquedos .....	69
9. Conclusão .....	76
10. Referências .....	80



1

# Introdução

# Introdução



A casa é o primeiro mundo da criança. É ali que ela dá os primeiros passos, descobre os objetos, aprende a se relacionar e constrói lembranças que carrega por toda a vida. Mais do que um abrigo, o lar é o cenário onde se constroem vínculos, memórias e aprendizados que durarão a vida inteira. Cada móvel, cada cor e cada gesto cotidiano formam uma linguagem silenciosa que ensina sobre cuidado, liberdade e pertencimento.

Quando falamos em preparar a casa para a infância, falamos também sobre educação, afeto e arquitetura, já que os espaços que habitamos moldam a forma como pensamos, sentimos e nos relacionamos.

Na realidade de muitas famílias, no entanto, as casas ainda são projetadas apenas para adultos. Quartos altos demais, móveis pesados, brinquedos acumulados e banheiros inacessíveis revelam uma lógica em que a criança é vista como hóspede e não como habitante. Foi dessa reflexão que nasceu este manual: um convite para repensar o lar como um ambiente vivo, educativo e sensível.

# Introdução



Por meio de estudos de normativas de ergonômicas e principalmente nos princípios do método Montessori, criado pela médica e educadora Maria Montessori (1870–1952) este material mostra como adaptações podem ter um impacto enorme no desenvolvimento infantil. Montessori acreditava que a liberdade verdadeira só floresce em um ambiente que favorece a autonomia. Uma casa bem organizada, simples e bela não é apenas mais funcional: é também uma ferramenta de crescimento, que ajuda a criança a explorar o mundo com confiança e alegria.

Embora tenha origem em um Trabalho de Conclusão de Curso em Arquitetura e Urbanismo, este manual foi pensado para chegar às mãos de quem realmente transforma o cotidiano: pais, mães e cuidadores. Ele reúne orientações práticas e exemplos acessíveis, possíveis de aplicar no espaço doméstico sem grandes reformas ou custos.

# Introdução



A beleza educa e o ambiente agradável comunica respeito, transmite tranquilidade e convida à concentração. Por isso, cada capítulo une funcionalidade e estética, mostrando como a casa pode ser tanto prática quanto acolhedora.

Ao longo das próximas páginas, você encontrará um guia dividido por ambientes: o quarto infantil como espaço de autonomia; a cozinha como território de descoberta; o banheiro como cenário de independência; e a sala e áreas comuns como lugares de convivência. Também abordaremos temas como mobiliário, brinquedos, rotina e organização sempre unindo segurança, liberdade e harmonia visual.

Mais do que um conjunto de regras, este é um material de inspiração. Sua proposta é reconhecer a criança como protagonista dentro de casa, capaz de aprender, criar e cuidar do que a cerca. Quando o lar é pensado com intencionalidade, a rotina se torna mais leve, os vínculos se fortalecem e a infância encontra espaço para florescer.



2

# Fundamentos do Ambiente Preparado

# Fundamentos do Ambiente Preparado



Pensar a casa como parte do processo educativo é entender que o espaço também ensina. A maneira como os objetos estão dispostos, a altura dos móveis, a presença da luz natural e até a escolha das cores podem estimular ou inibir o desenvolvimento da criança. O conceito de ambiente preparado, central na pedagogia montessoriana, propõe que o espaço seja desenhado para favorecer autonomia, concentração e liberdade com responsabilidade.

# Fundamentos do Ambiente Preparado



## A casa deve se moldar à criança, e não o contrário

Por muito tempo, os lares foram pensados apenas a partir da escala adulta. Móveis altos, banheiros inacessíveis e ambientes cheios de barreiras comunicam, sem querer, uma ideia de dependência. O olhar montessoriano inverte essa lógica: a casa deve se moldar à criança, e não o contrário.

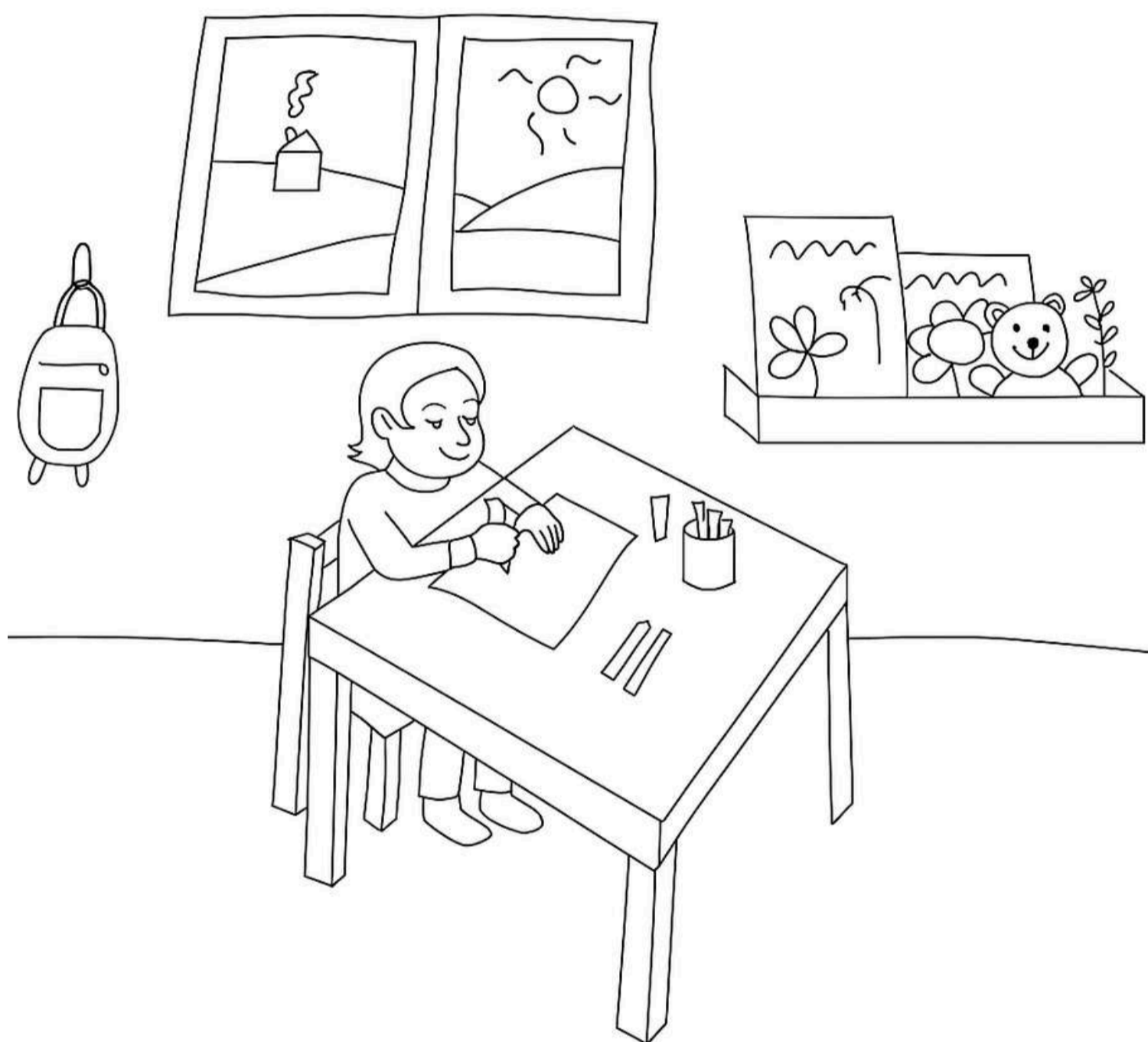

Ao incluir uma cama baixa, ganchos acessíveis e degraus seguros no banheiro, o espaço se torna um território de descoberta e autoconfiança. Essas pequenas adaptações dizem à criança: “você pode”. Mais do que conforto, são gestos de respeito e reconhecimento da sua autonomia.

# Fundamentos do Ambiente Preparado



## A organização espacial como parte ativa do processo educativo

Um ambiente claro, organizado e previsível transmite segurança. Quando a criança sabe onde estão as coisas e entende a lógica do espaço, sente-se livre para agir com independência. Isso também ensina responsabilidade: ao escolher, usar e guardar um brinquedo, ela aprende a cuidar do que tem e a respeitar o tempo do outro.

A ordem exterior reflete na ordem interior por isso, a organização é pedagógica. Um espaço limpo e harmônico não é um capricho estético, mas uma ferramenta de equilíbrio emocional e cognitivo.

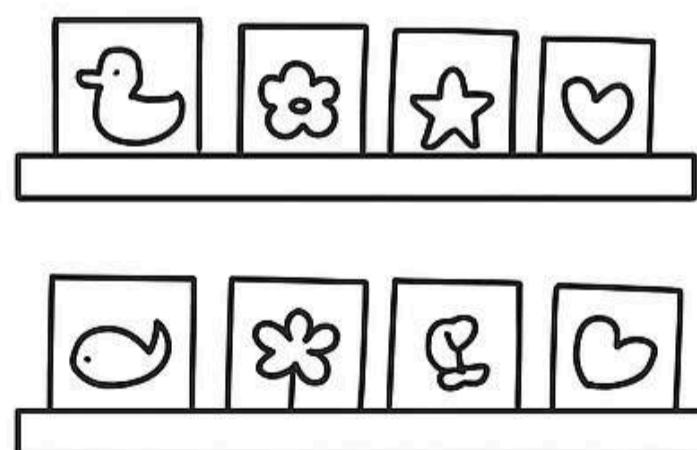

# Fundamentos do Ambiente Preparado



## **Simplicidade, ordem, acessibilidade e beleza como princípios-chave**

Um ambiente preparado não exige luxo, mas intencionalidade. Quatro princípios o estruturam: simplicidade, ordem, acessibilidade e beleza.

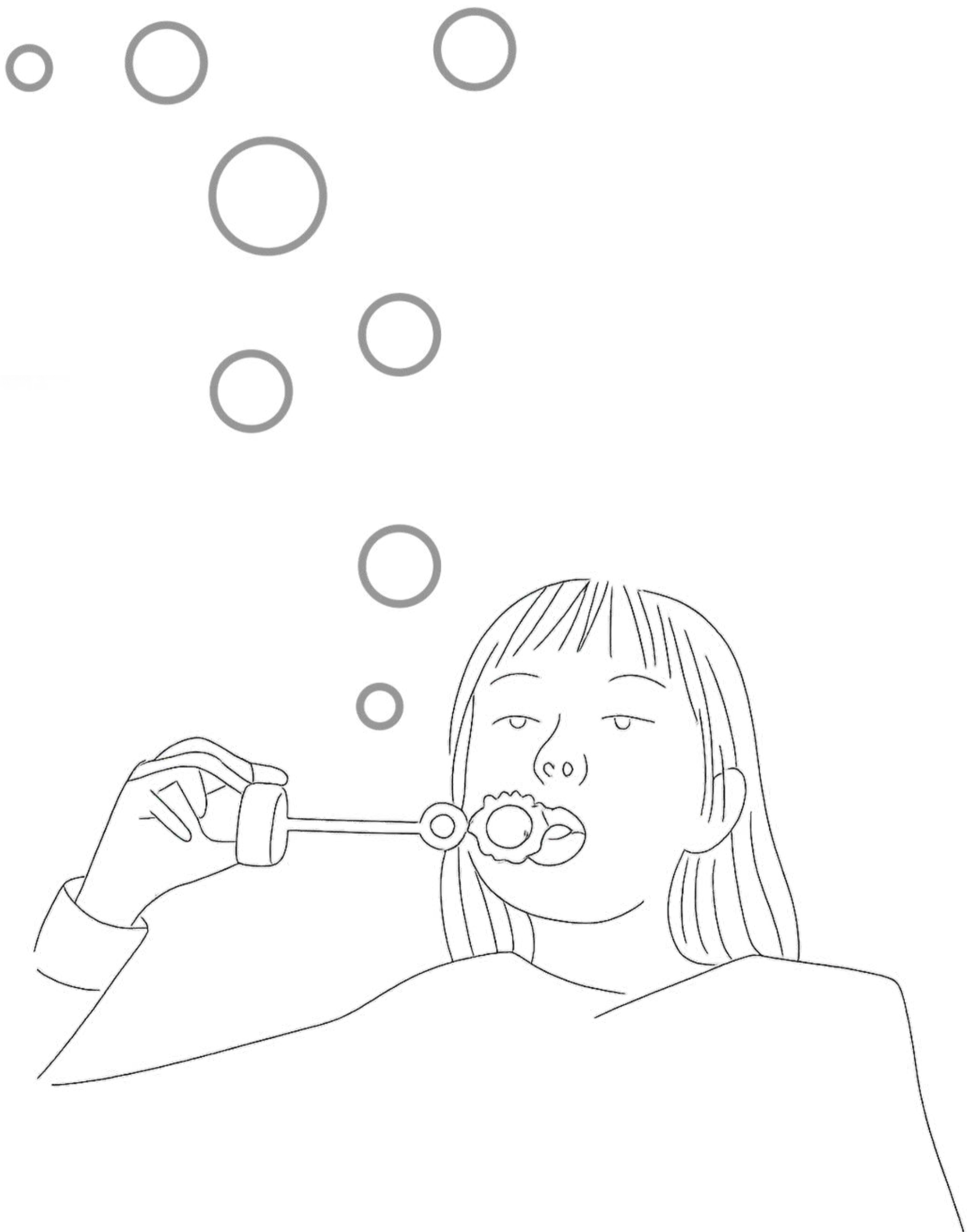

# Fundamentos do Ambiente Preparado



## Simplicidade

Poucos estímulos

Luz natural

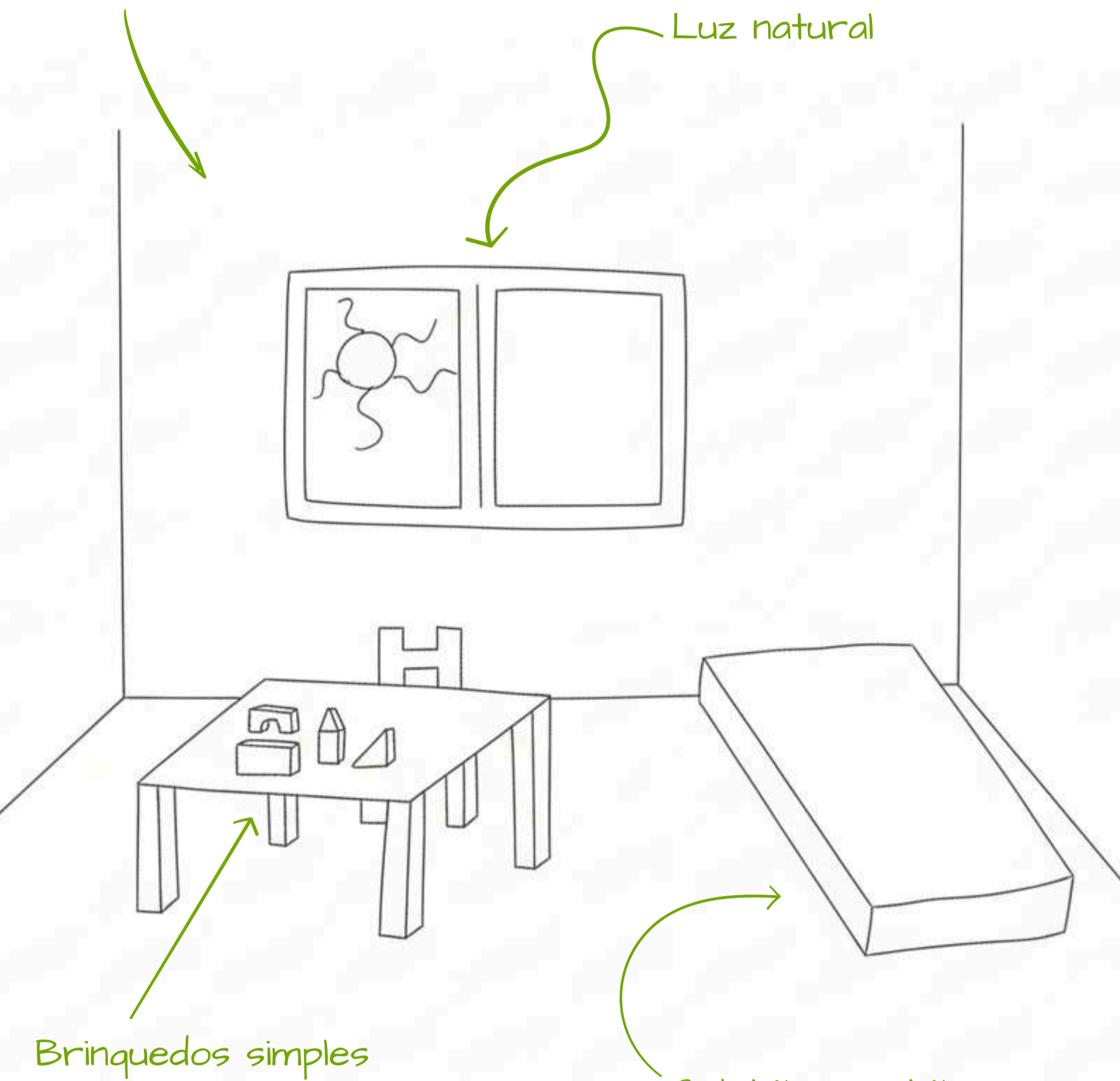

Brinquedos simples

Colchão no chão

O espaço deve ser claro e funcional, com poucos estímulos visuais para favorecer a concentração e o bem-estar. Espaços simples convidam os usuários a múltiplos usos, dando liberdade e conseqüentemente estimula a criatividade.

# Fundamentos do Ambiente Preparado



## Ordem

Roupas no cabideiro



Livros e brinquedos na prateleira

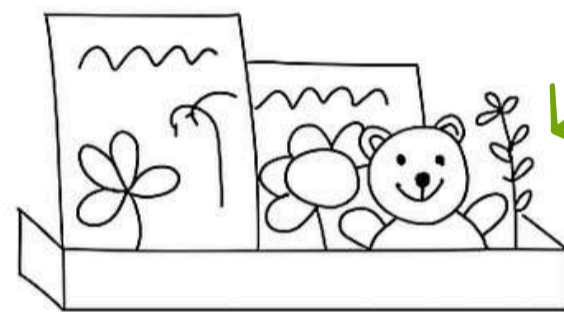

Sapatos guardados em local estabelecido e visível

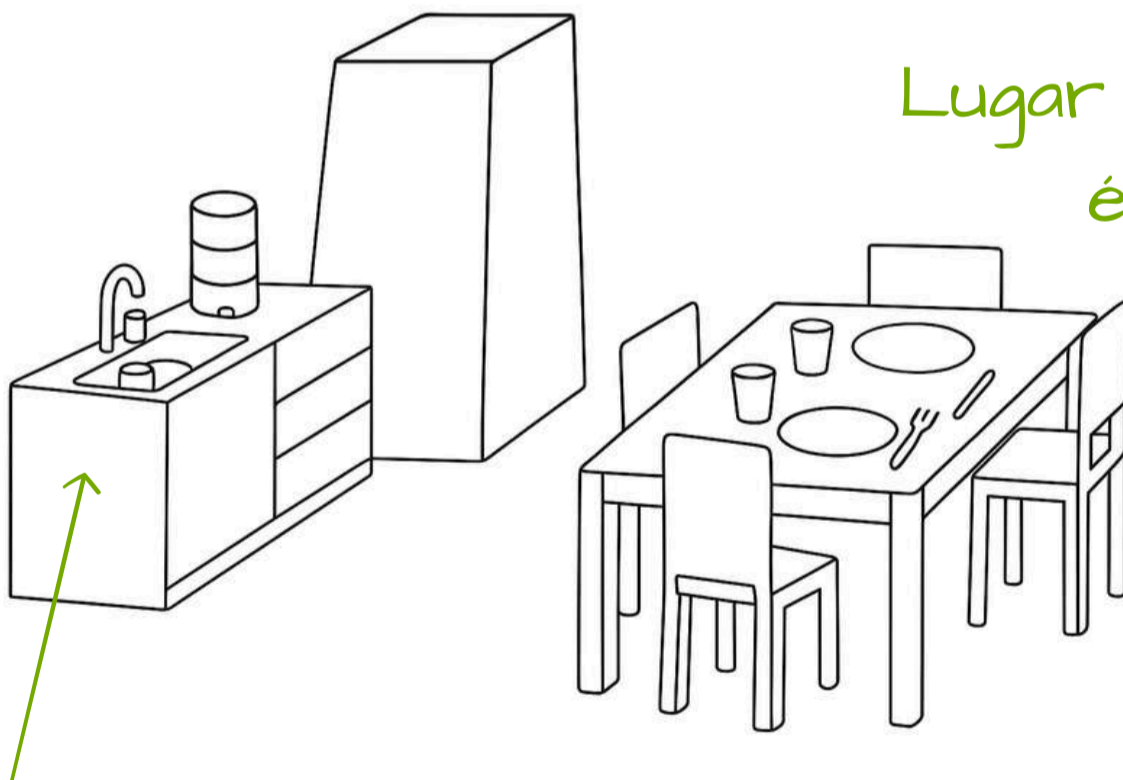

Lugar de refeições é a mesa

Na cozinha há louças

A previsibilidade ajuda a criança a se orientar e sentir segurança, assim a criança entende o que pode explorar e onde cada coisa pertence. A ordem externa é necessária para que a ordem interna se estabeleça na mente da criança.

# Fundamentos do Ambiente Preparado



## Acessibilidade

Pertencimento

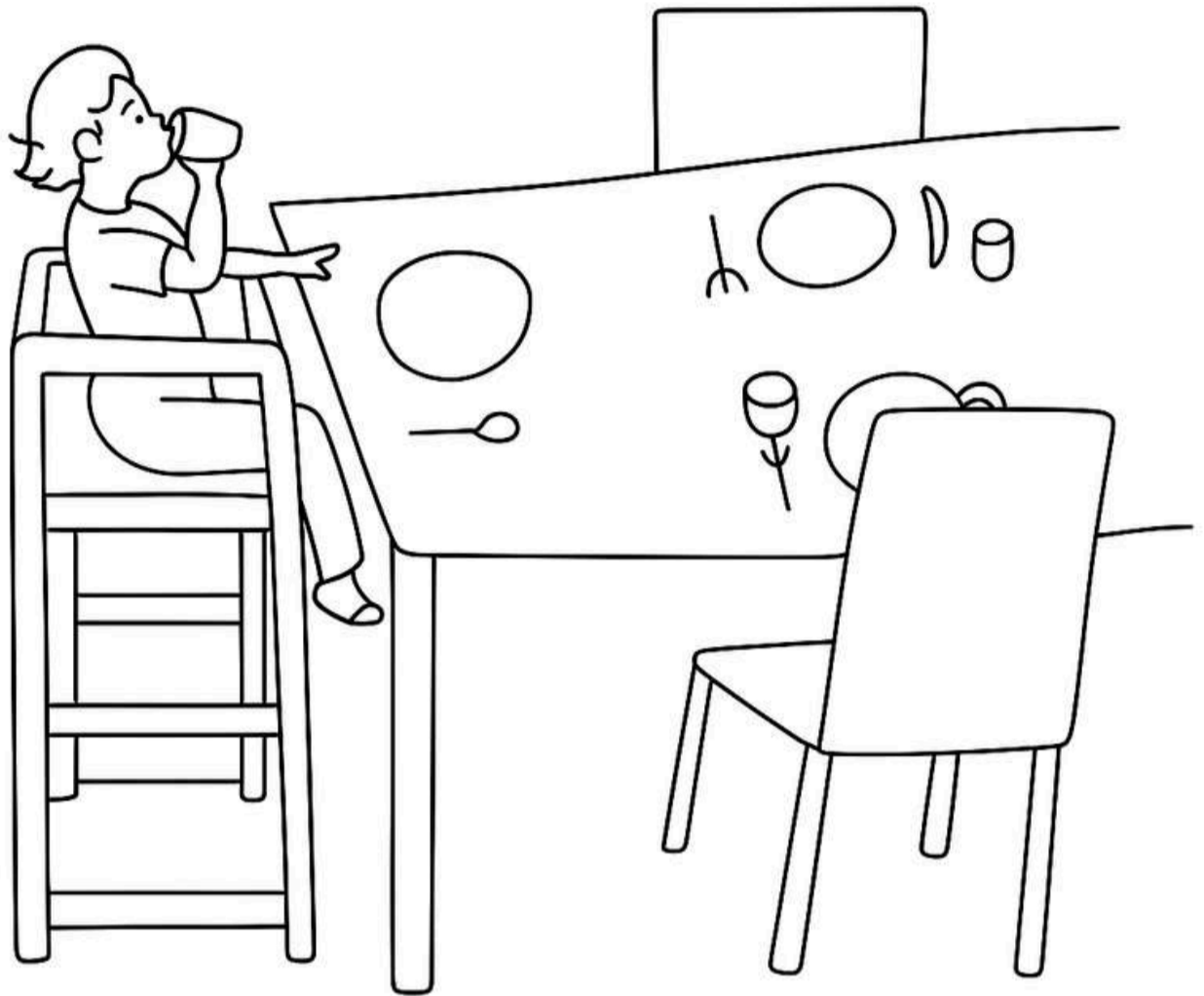

Autonomia

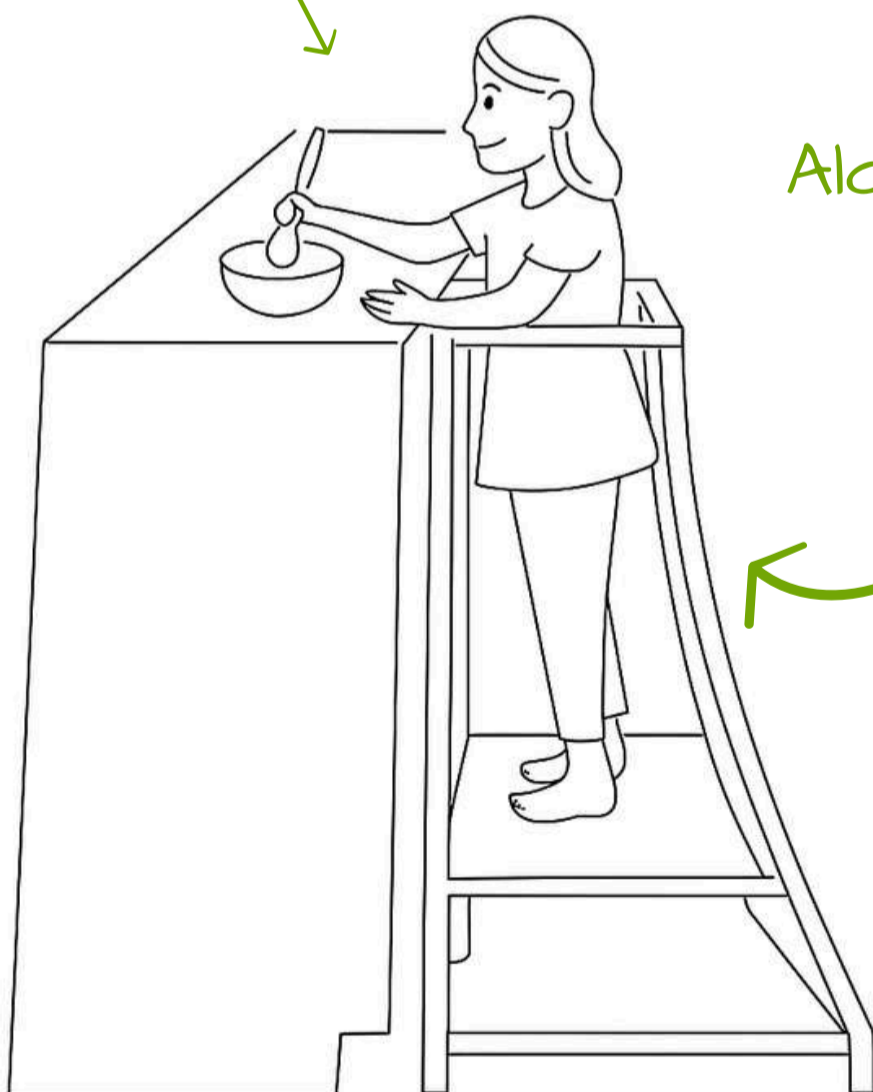
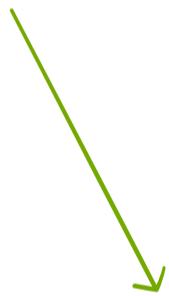

Alcances adaptados com a torre montessoriana

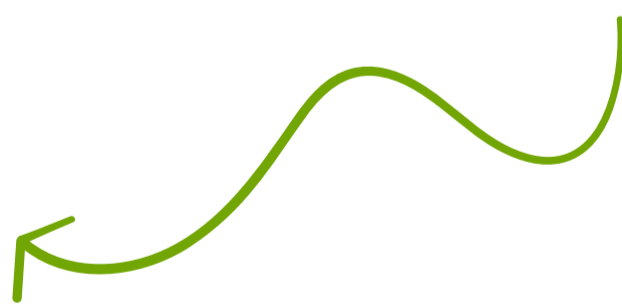

Cada item deve estar ao alcance das mãos e do olhar infantil, respeitando seu tamanho e sua curiosidade

# Fundamentos do Ambiente Preparado



## Beleza

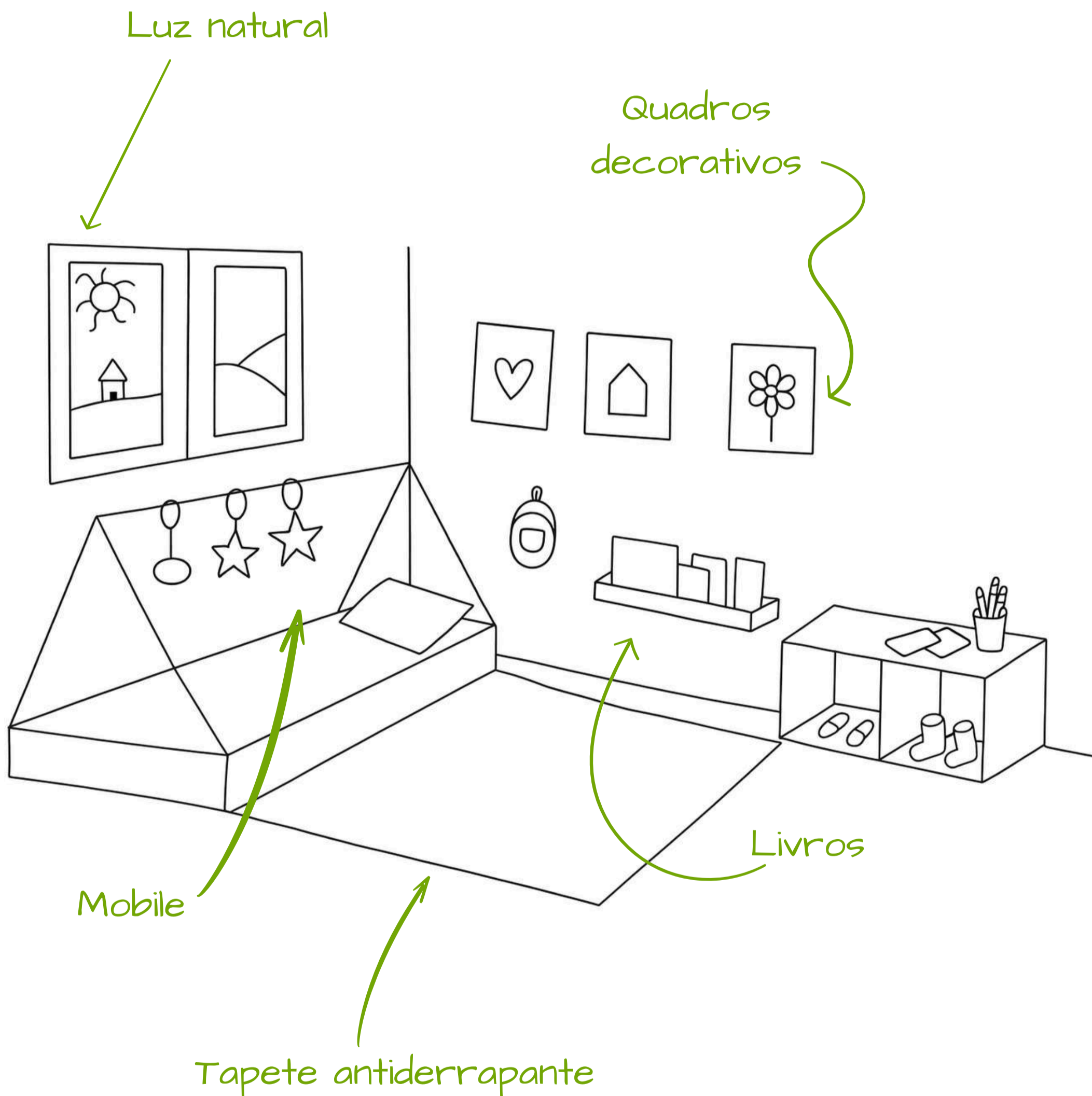

Longe de ser supérflua, a estética cumpre função pedagógica. ambientes esteticamente agradáveis cultivam respeito e serenidade.

# Fundamentos do Ambiente Preparado



## Autonomia com segurança

Para que a liberdade seja saudável, o ambiente precisa oferecer limites seguros. Proteger tomadas, usar materiais não tóxicos e garantir móveis estáveis são cuidados simples que permitem à criança explorar sem medo. Quando a criança se sente segura, conquista confiança em seus movimentos e aprende responsabilidades proporcionais à sua maturidade. A segurança é o alicerce da confiança, e a confiança é o primeiro passo da autonomia.

### Rede de segurança nas janelas

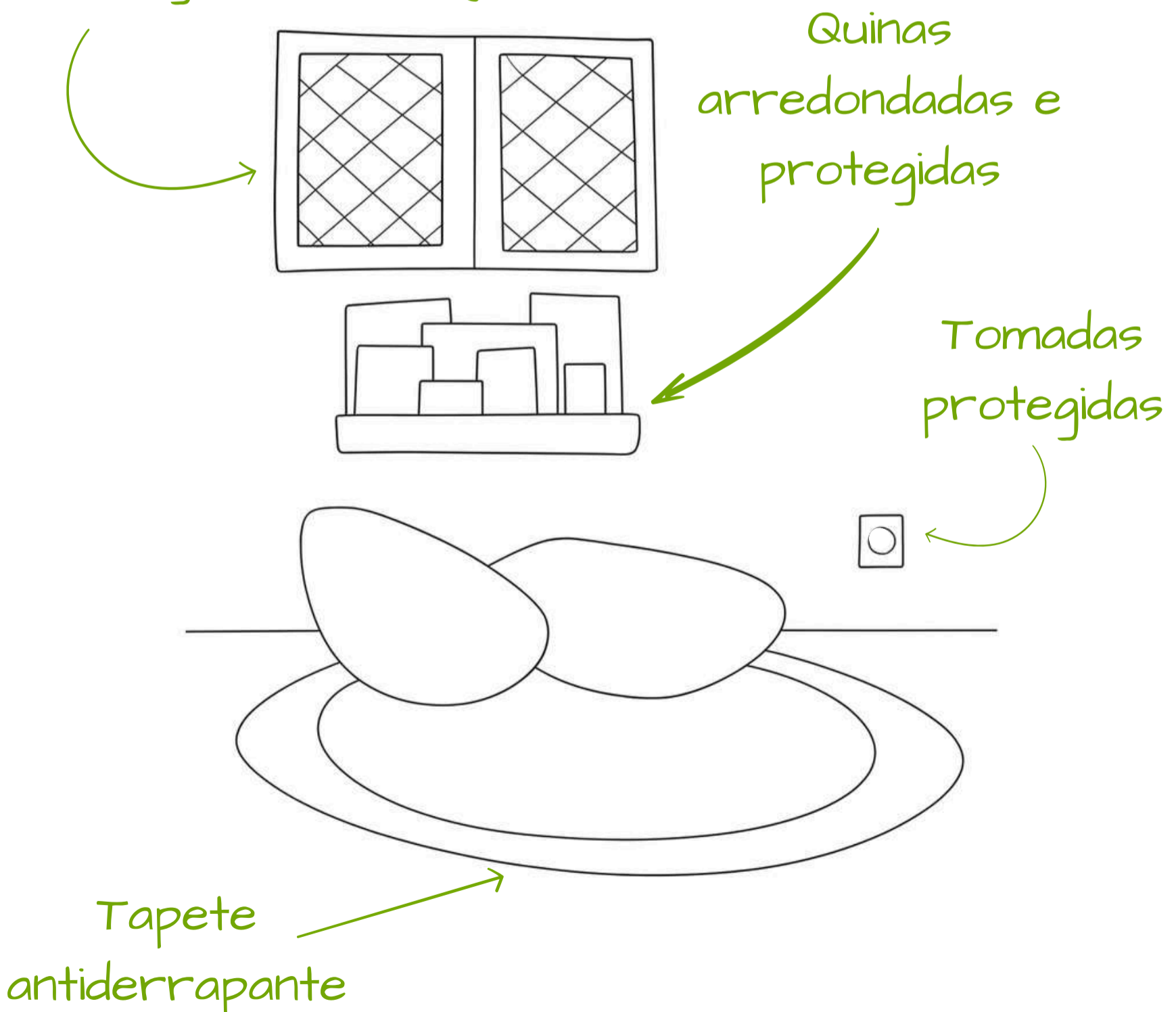

# Fundamentos do Ambiente Preparado



## Conexão com a prática

Compreender o ambiente preparado é compreender que a casa educa tanto quanto a escola. Cada decisão sobre altura, disposição, materiais e estética é também decisão educativa.

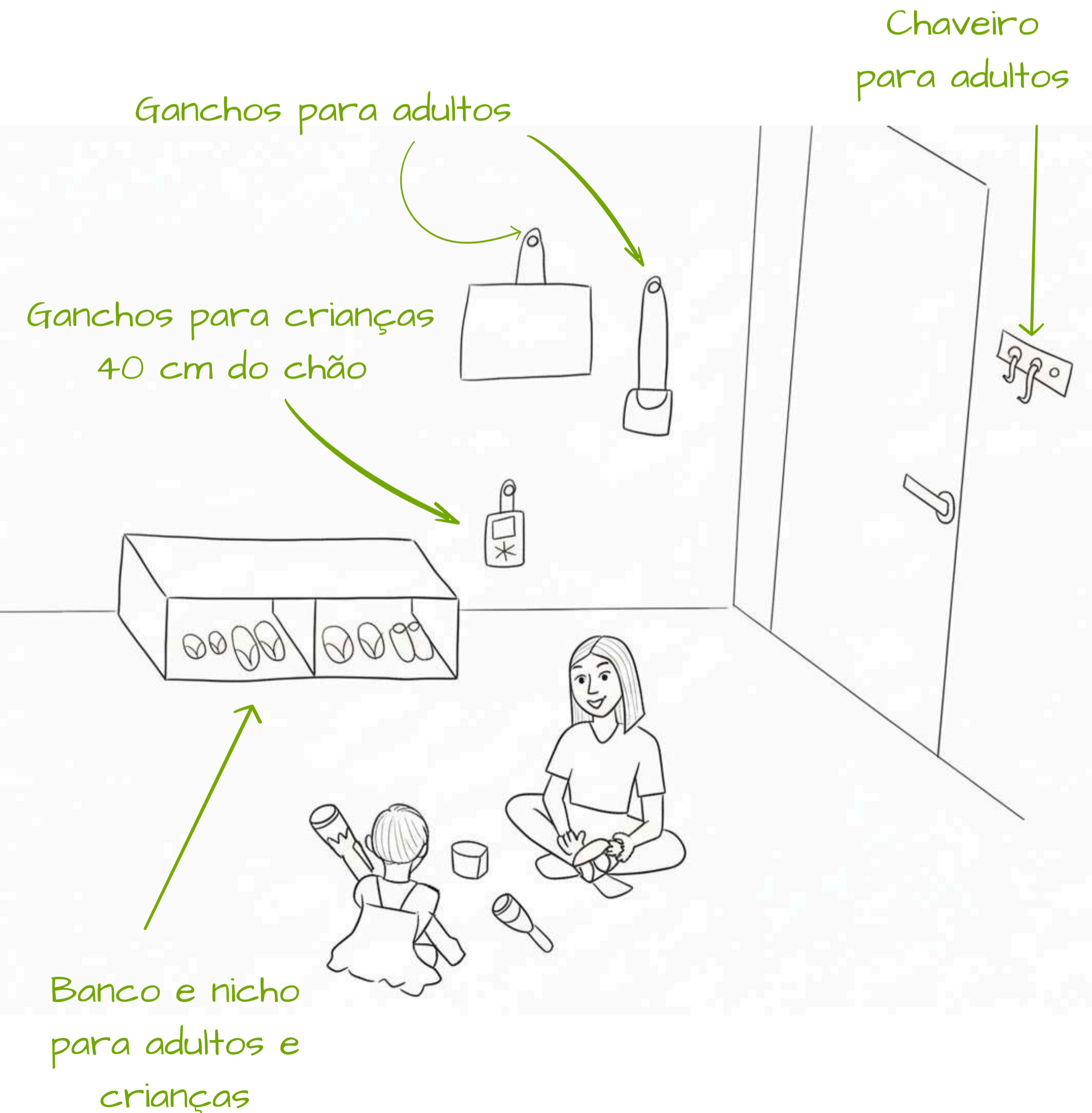



3

Quarto infantil

# Quarto infantil



O quarto infantil é o primeiro território de autonomia da criança dentro da casa. É ali que ela começa a experimentar o mundo com liberdade, segurança e curiosidade. A arquitetura, quando pensada com propósito, se transforma em uma ponte entre o corpo e o aprendizado, um espaço que acolhe, educa e inspira.

Aqui o ambiente deve ser preparado para favorecer o desenvolvimento natural da criança. Isso significa criar um espaço onde cada móvel, textura, cor e objeto esteja em diálogo com suas capacidades reais físicas, cognitivas e emocionais. Quando o quarto é pensado dessa forma, ele deixa de ser apenas um lugar para dormir e passa a ser um espaço de descobertas e construção de confiança.

# Quarto infantil



## Escala e proporção: o olhar da criança

O quarto deve ser planejado a partir da altura e do alcance da criança, e não do adulto!

Prateleiras, camas, pias e ganchos devem estar ao seu alcance visual e manual, permitindo que ela se movimente e interaja sem depender de ajuda constante. Essa simples adaptação transforma o quarto em um ambiente educativo: cada gesto como escolher um brinquedo, dobrar uma roupa, subir na cama, se torna um exercício de coordenação, autonomia e responsabilidade.

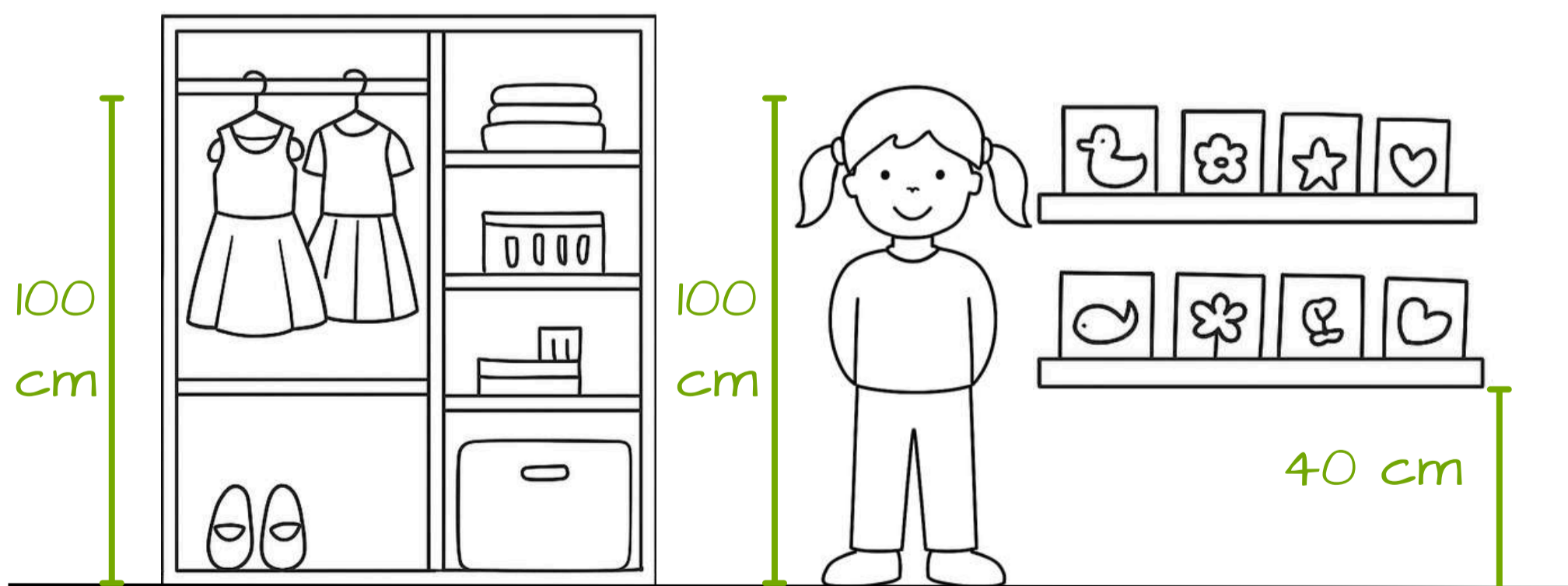

# Quarto infantil



## A cama montessoriana

Substituir o berço por uma cama baixa, próxima ao chão, é uma das transformações mais importantes do quarto montessoriano. Esse formato permite que a criança deite e levante sozinha, desenvolvendo percepção corporal, autoconfiança e senso de liberdade.

A cama deve ser firme, com cantos arredondados, materiais naturais e sem ferragens aparentes. Ao lado, um tapete antiderrapante amplia a área de movimento livre e garante segurança durante as primeiras explorações.

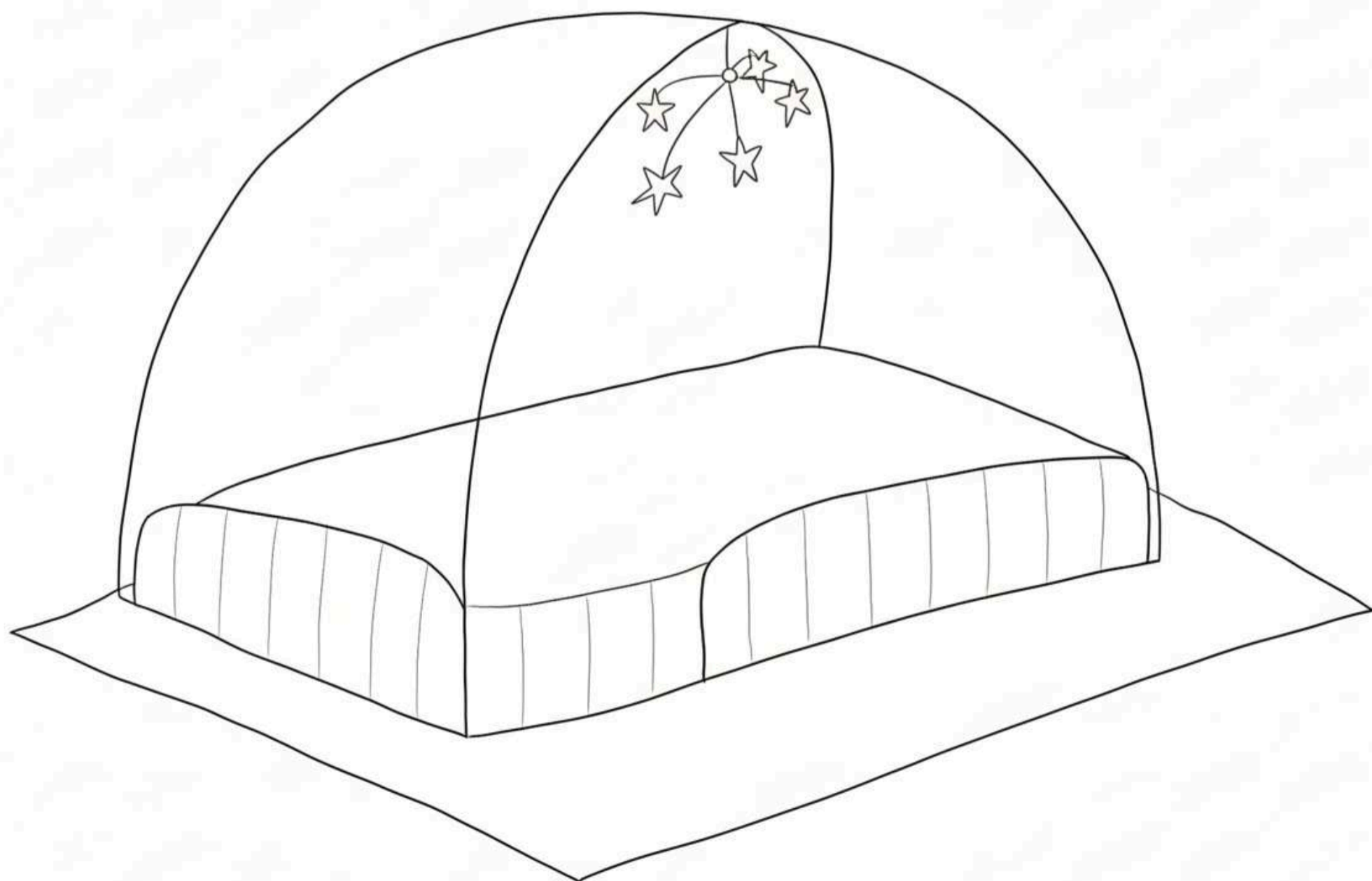

# Quarto infantil



## Estante de livros e cantinho da leitura

A leitura também deve nascer da autonomia. Uma estante baixa, com as capas voltadas para frente, desperta o interesse natural pelos livros e estimula a escolha consciente. O ideal é que haja poucos exemplares expostos, bem organizados, para evitar distrações visuais e facilitar a reposição após o uso. Assim, a criança aprende a escolher, apreciar e cuidar do material.



# Quarto infantil



## Autonomia no vestir

O guarda-roupa ou cabideiro baixo é outro recurso essencial. Ele convida a criança a participar do ato de se vestir, incentivando o autocuidado e a tomada de decisão.

Roupas dobradas em prateleiras acessíveis, cestos de tecido e pequenos ganchos facilitam a rotina. Essa prática ensina mais do que organização: ensina responsabilidade e independência dentro de um ambiente que respeita o tempo e o tamanho da infância.

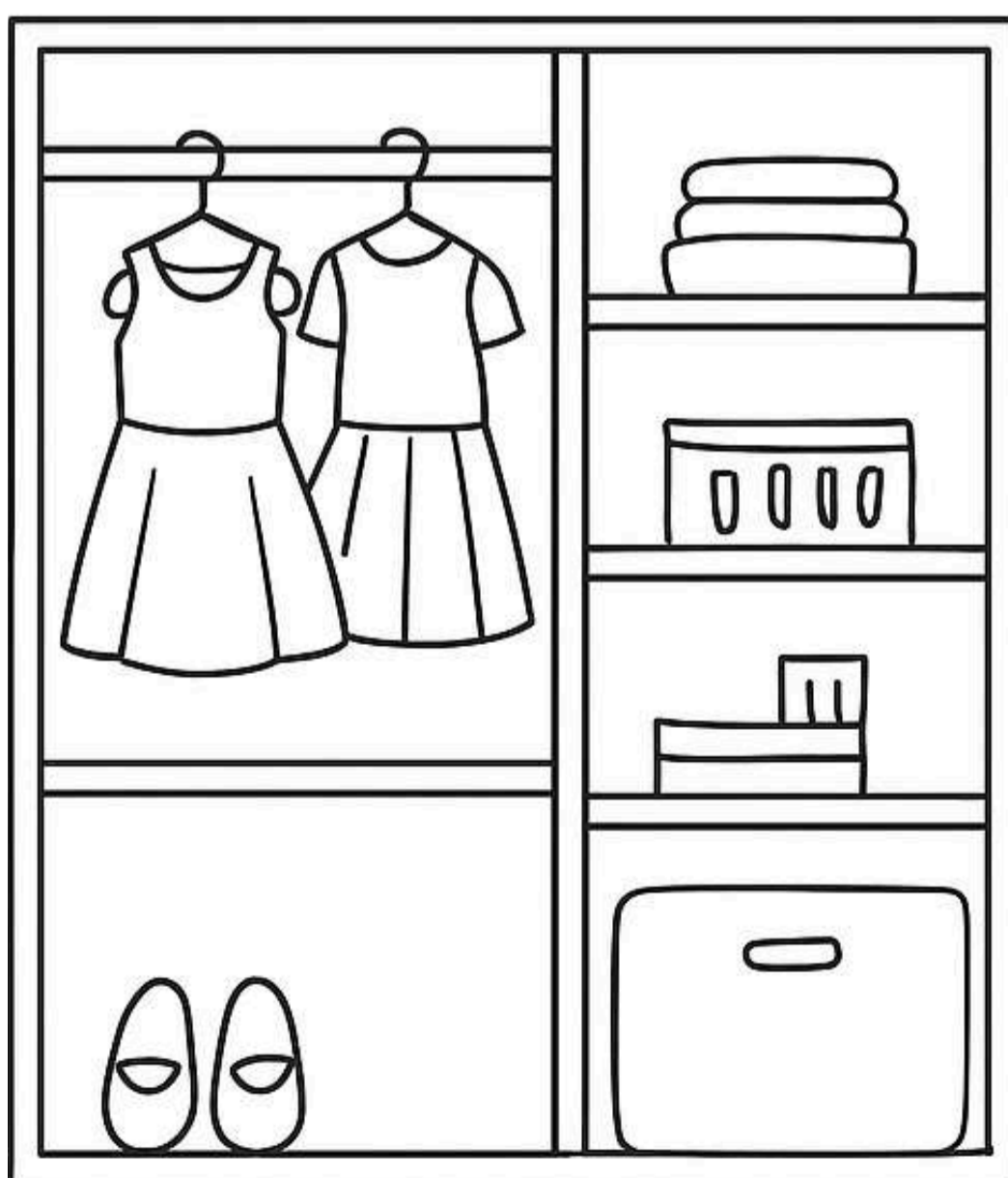

# Quarto infantil



## Espelho e autoconhecimento

Um espelho na altura da criança fixado com segurança e moldura de madeira natural estimula o autoconhecimento, a percepção corporal e o reconhecimento de si.

Nos primeiros anos, esse espelho pode ser acompanhado por uma barra horizontal de apoio, que auxilia nos primeiros passos e fortalece o equilíbrio e a confiança nos próprios movimentos.

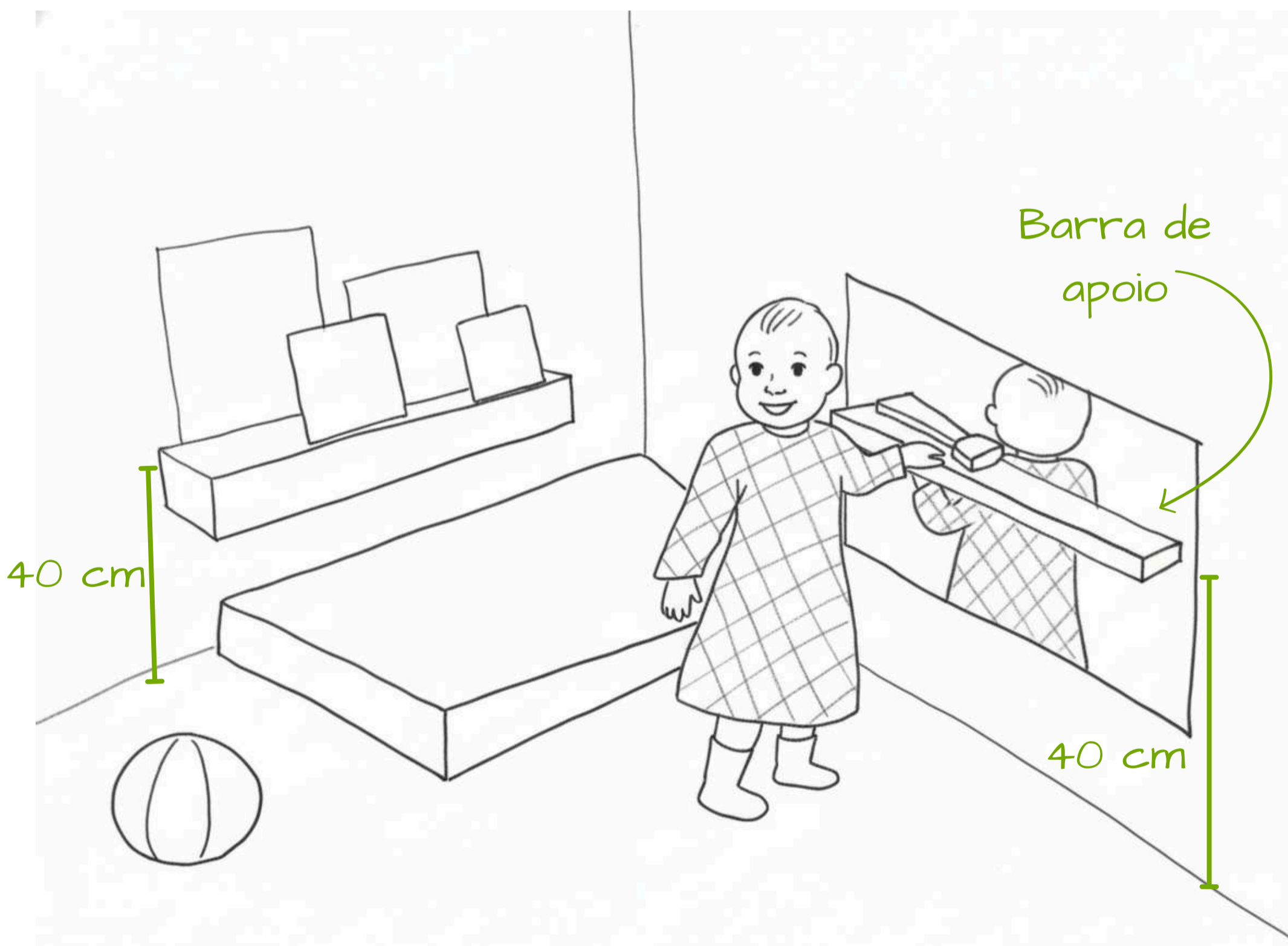

# Quarto infantil



## Ergonomia e segurança

O ambiente deve respeitar o corpo em crescimento e permitir movimento livre com segurança. Prefira móveis leves, estáveis e sem quinas pontiagudas.

Superfícies arredondadas, materiais atóxicos e pisos antiderrapantes são essenciais para que a criança explore sem riscos. Esses cuidados criam um espaço previsível e acolhedor, onde a liberdade não se confunde com desordem.

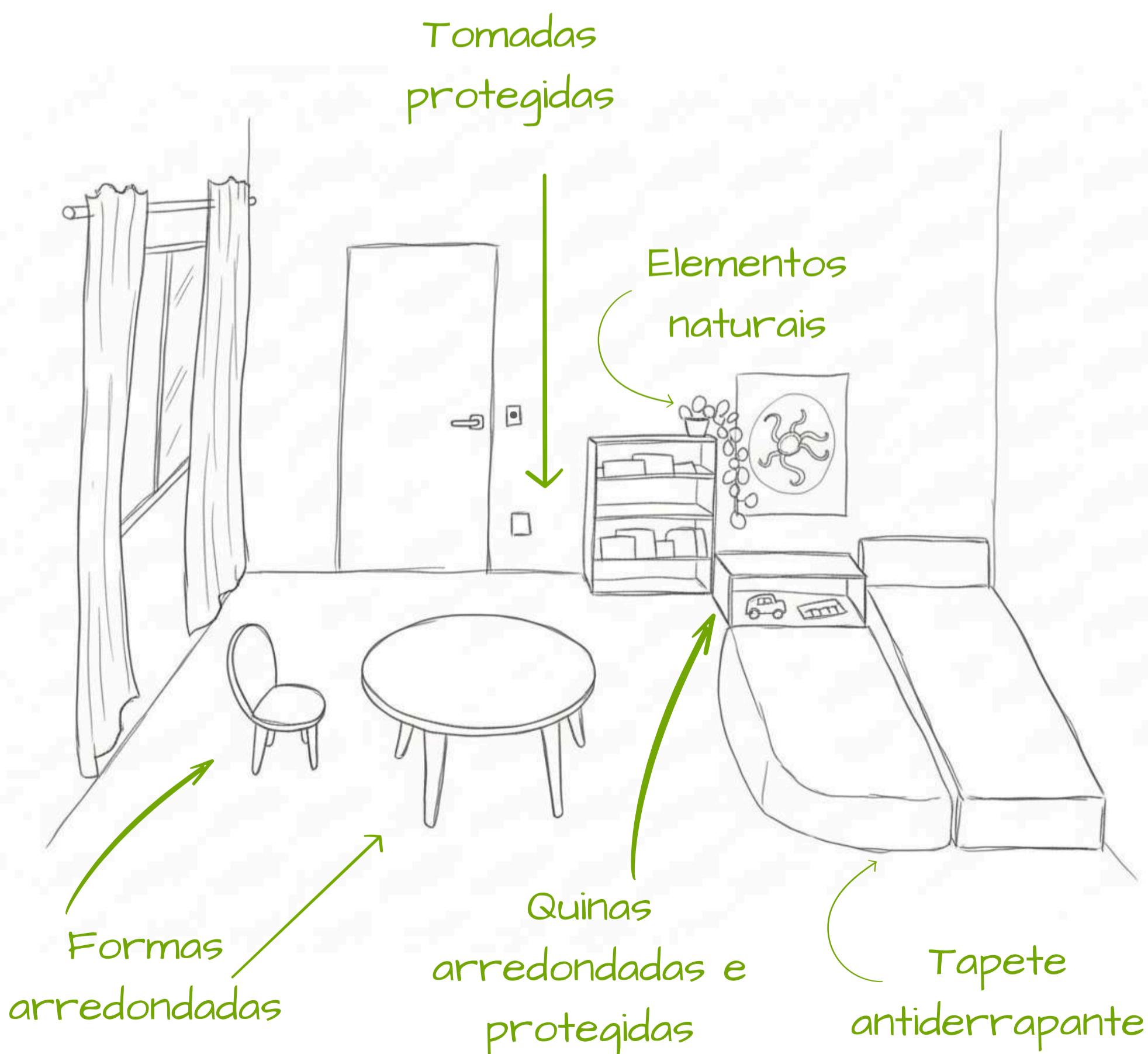



## Materiais naturais e estímulos sensoriais

Materiais naturais como madeira, algodão, linho e fibras vegetais despertam os sentidos e criam uma atmosfera tranquila.

O uso de texturas orgânicas ajuda a criança a perceber diferenças de temperatura, textura e peso, transformando o espaço em um campo de experimentação.

Madeira

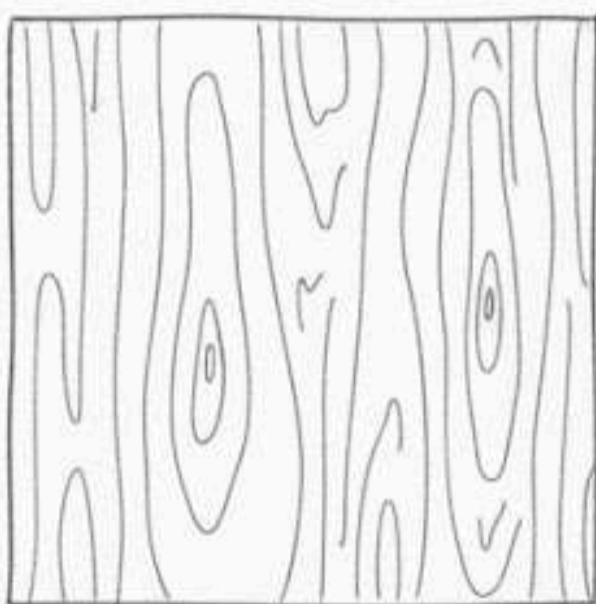

Linho

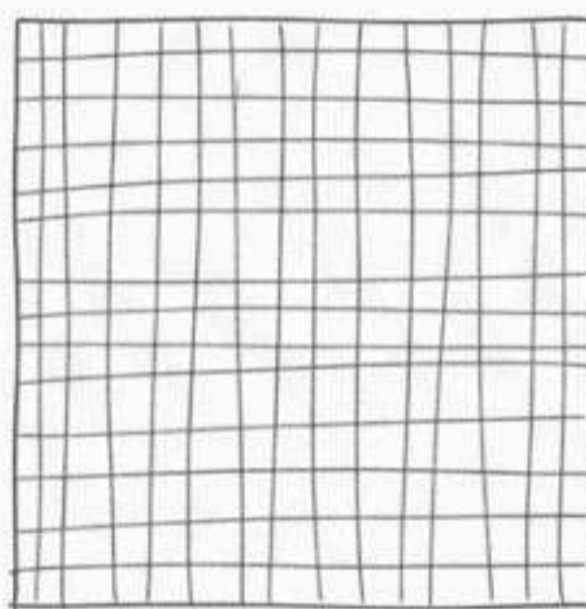

Compensado

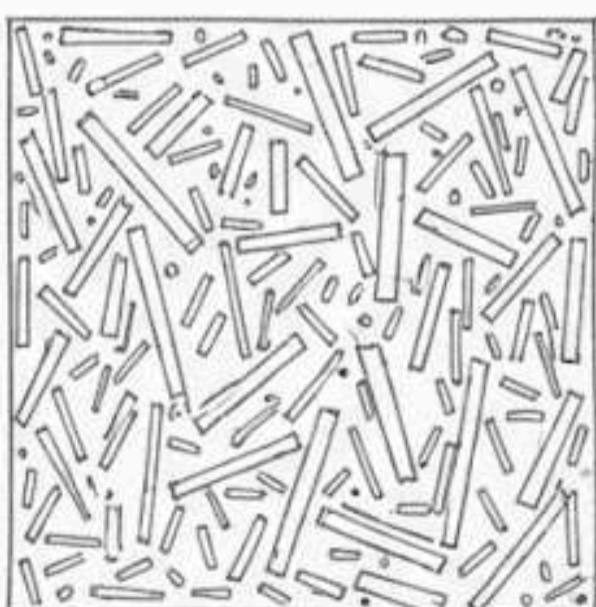

Fibras naturais

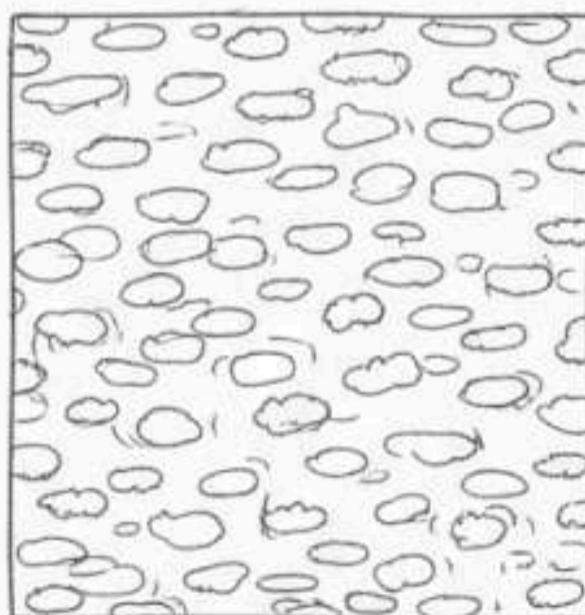

# Quarto infantil



## Luz, ventilação e atmosfera

A luz é parte viva do ambiente. Janelas amplas, cortinas translúcidas e ventilação cruzada favorecem a conexão com o exterior e mantêm o quarto saudável e agradável.

Durante o dia, a luz natural ajuda a criança a perceber o tempo e as mudanças de cor e intensidade; à noite, luminárias com luz morna criam uma sensação de calma e segurança. O ideal é que a iluminação nunca seja direta nem ofuscante

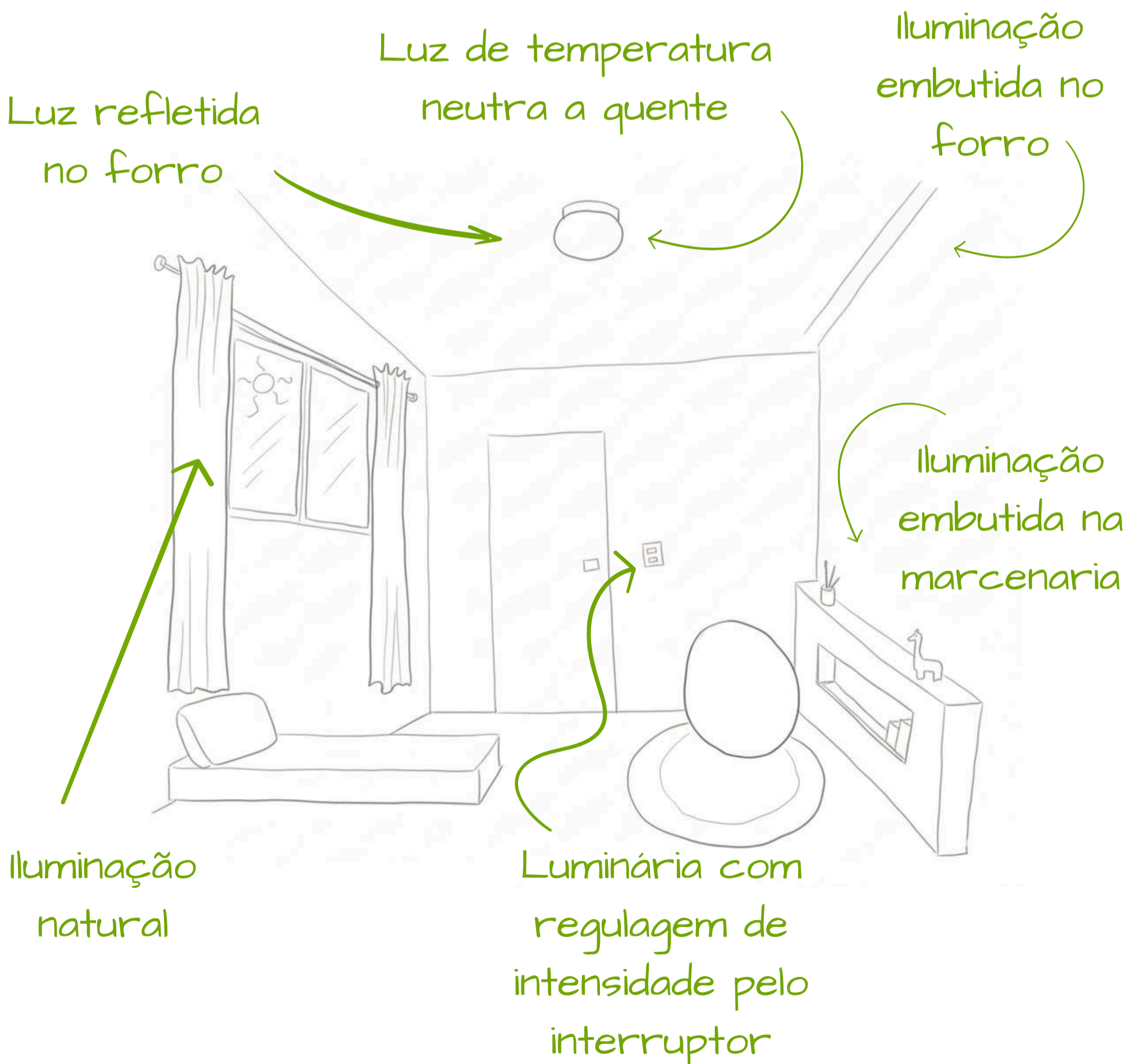

# Quarto infantil



## Estética e harmonia

As cores suaves como tons terrosos, neutros ou pastel trazem serenidade e ajudam na concentração. Evite excesso de objetos e decorações temáticas.

A presença de elementos naturais, como pequenas plantas, tecidos leves e quadros com imagens reais, reforça a ligação da criança com o mundo e ensina, de forma sutil, o valor da harmonia. A estética, nesse contexto, é também uma forma de educação: a beleza ensina cuidado.

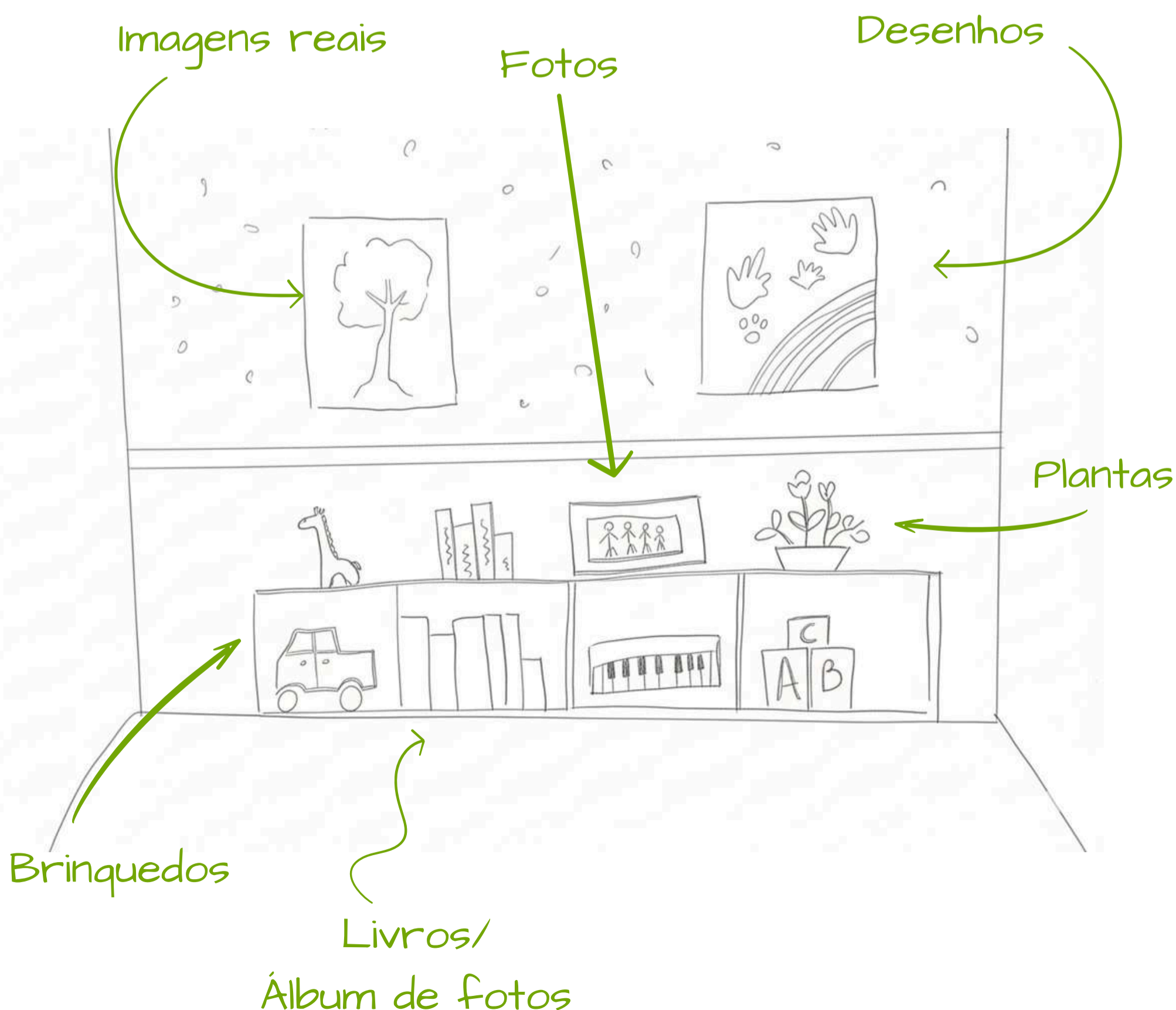

# Quarto infantil



## Distribuição do espaço

O quarto deve ser organizado em zonas de uso claras, para que a criança entenda intuitivamente a função de cada parte:

- Área de descanso: cama, tapete e iluminação suave.
- Área de atividades: espaço livre para brincar, ler e criar.
- Área de autocuidado: roupas, espelho e objetos pessoais.

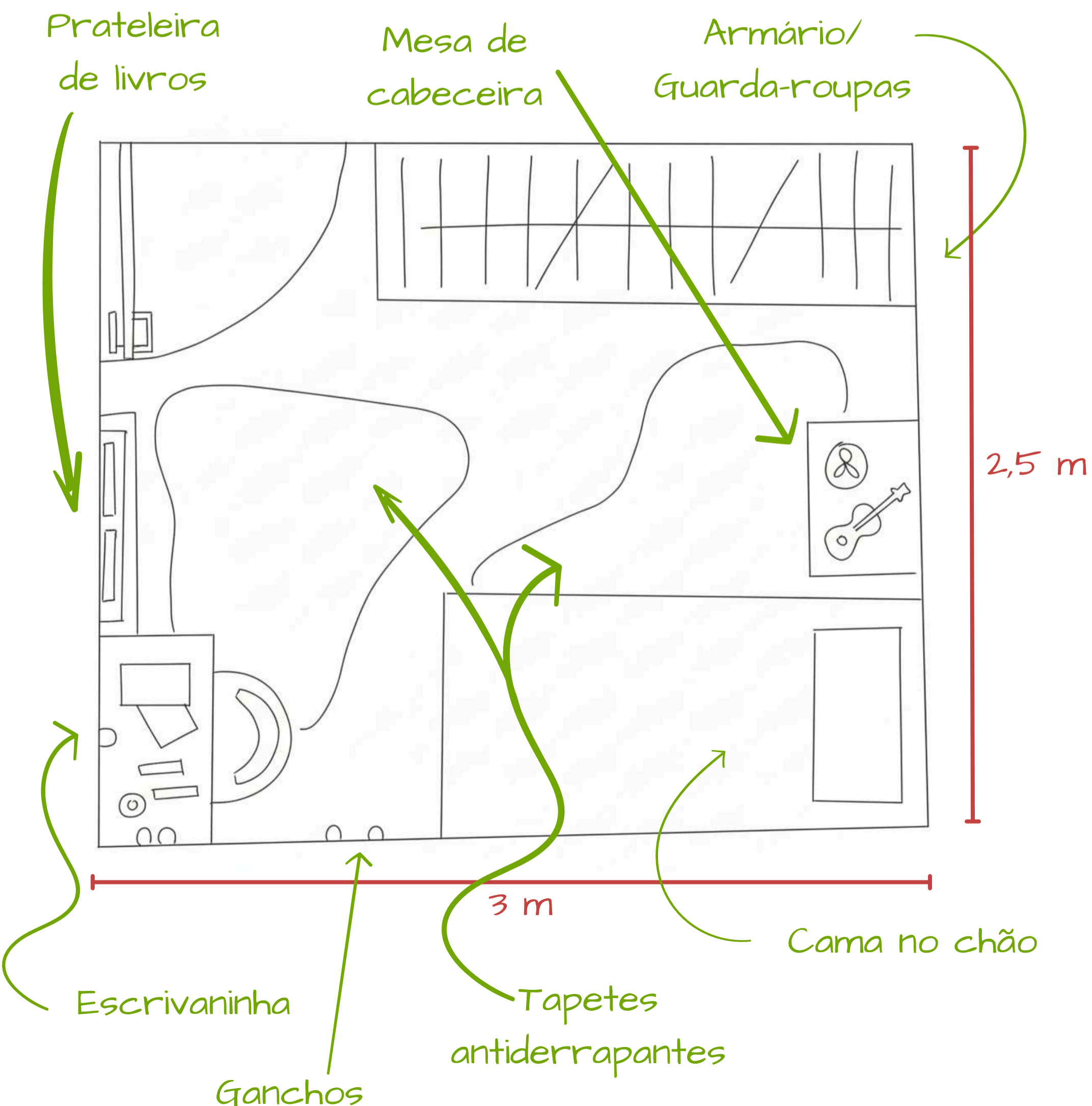

# Quarto infantil



## Distribuição do espaço

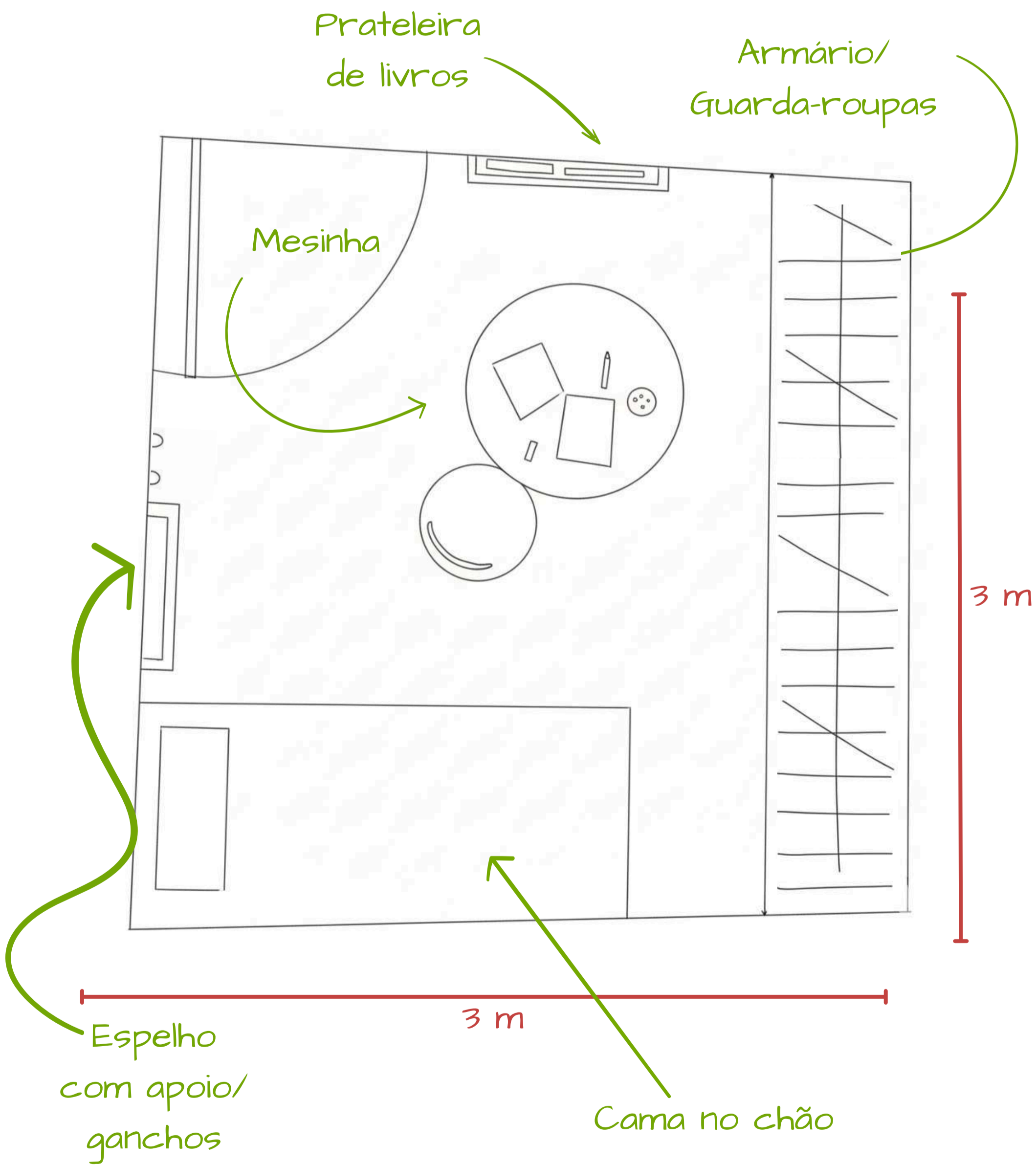

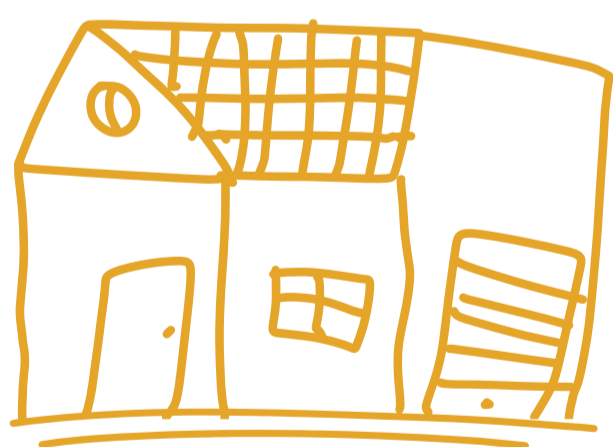

4

Cozinha

# Cozinha



A cozinha é, naturalmente, um dos espaços mais vivos da casa, um lugar onde o corpo, o cuidado e os sentidos se encontram. É também um ambiente cheio de possibilidades educativas, especialmente quando a criança é convidada a participar de forma ativa.

Cozinhar é mais do que preparar alimentos: é aprender sobre ritmo, responsabilidade e colaboração. Cada ação simples, lavar frutas, arrumar a mesa, misturar ingredientes é uma oportunidade para desenvolver coordenação motora, atenção e autonomia.

Quando a criança participa do cotidiano doméstico, ela entende que faz parte de algo maior: a dinâmica da casa. E, para que isso aconteça, o espaço precisa estar organizado e acessível. Uma cozinha adaptada à escala infantil é, ao mesmo tempo, funcional para os adultos e educativa para as crianças.

Torre de  
aprendizagem/  
cadeirinha





## Altura e ergonomia: o convite à participação

O primeiro passo é pensar na escala da criança. Ela deve conseguir ver, tocar e alcançar os objetos com segurança. Assim como no quarto infantil, é importante considerar sua altura média e alcance visual ao posicionar prateleiras, ganchos e bancadas.

A inclusão de uma bancada auxiliar entre 50 e 60 cm de altura é uma excelente estratégia: permite que a criança prepare alimentos simples, lave copos ou organize utensílios.

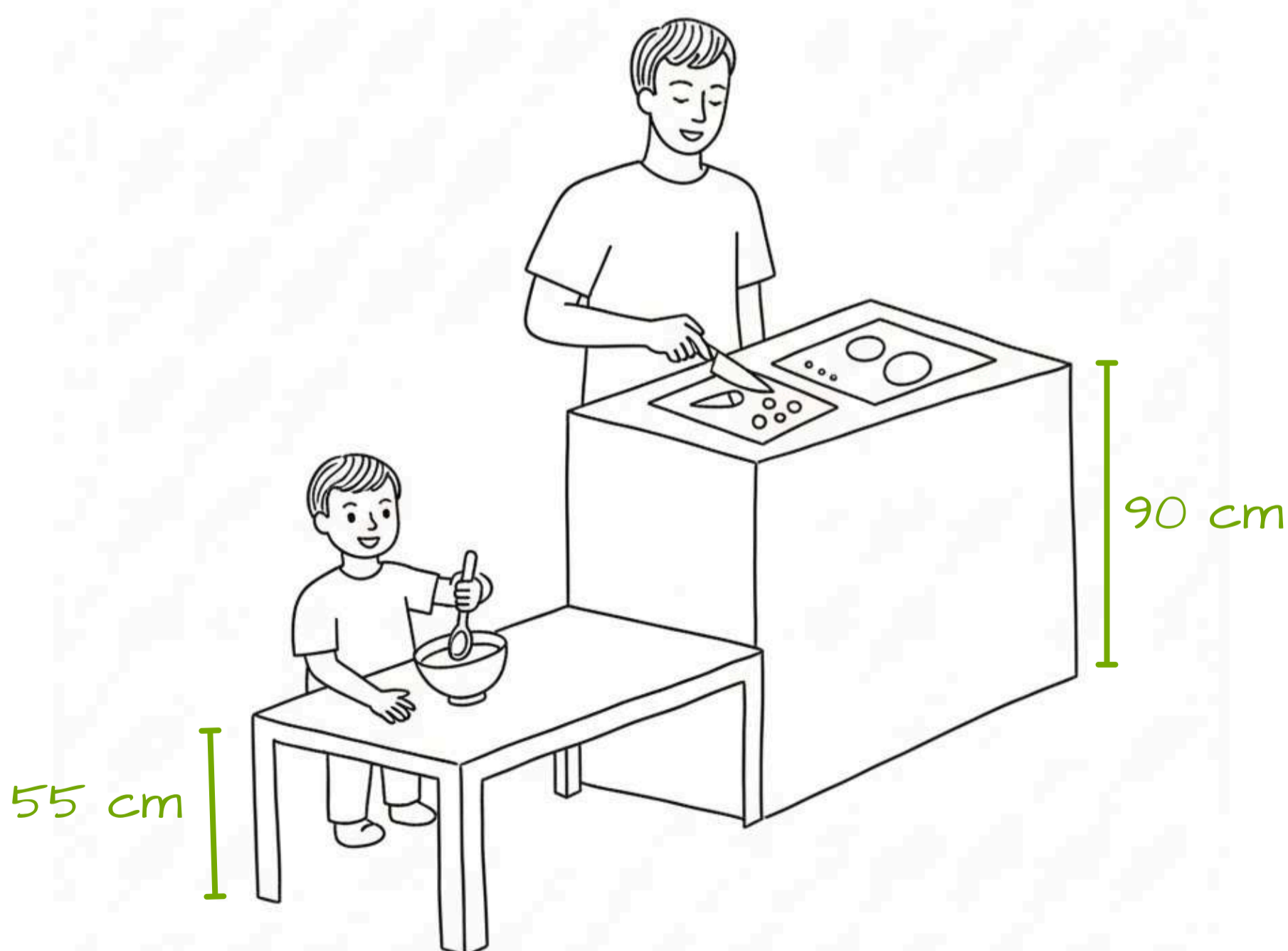



## Altura e ergonomia: o convite à participação

Para complementar, o uso da torre de aprendizagem, um móvel versátil que funciona como escada, cadeira e mesa, garante que ela participe das atividades na bancada principal, sem depender do colo de um adulto.

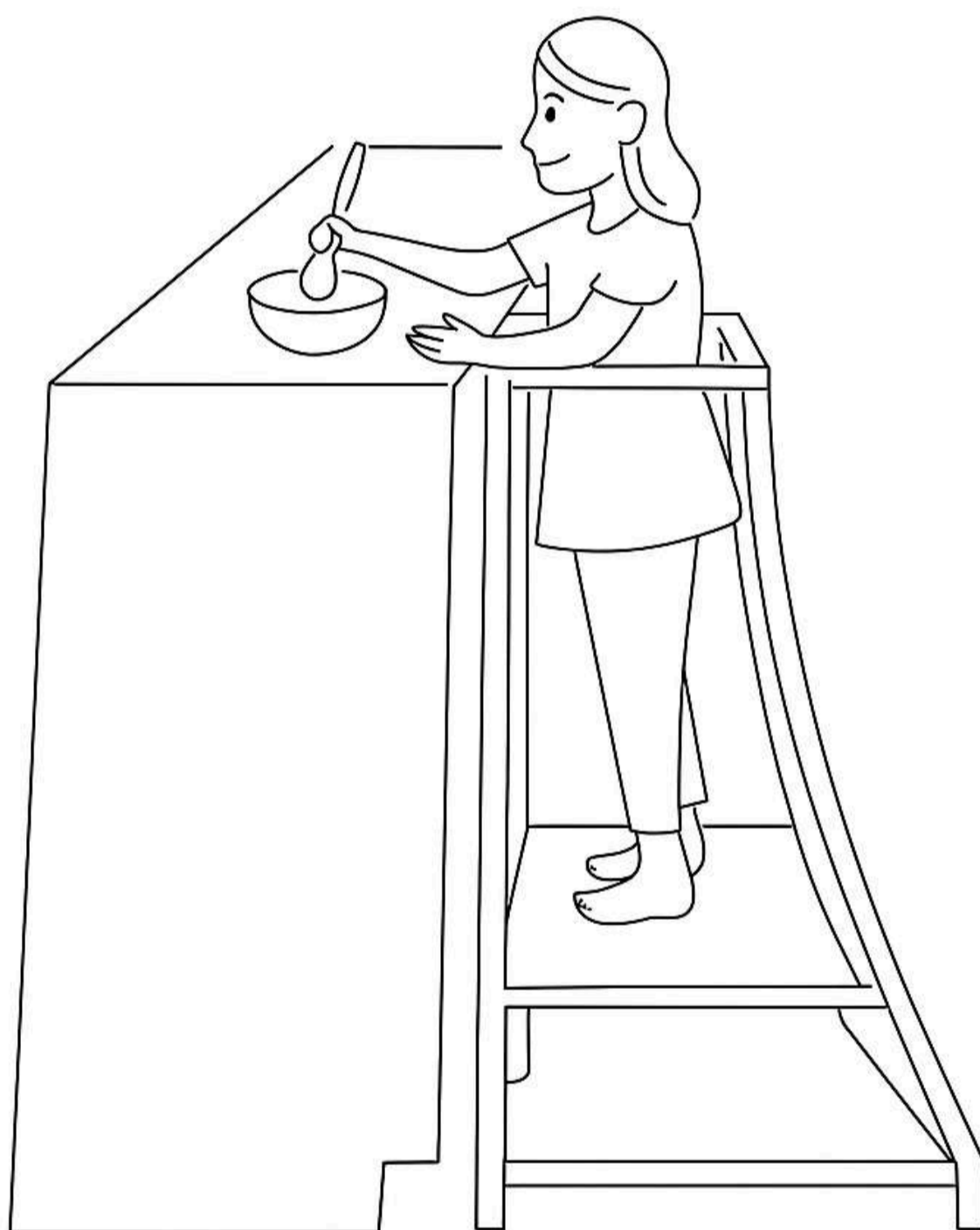

Essas adaptações ergonômicas fortalecem o senso de independência e pertencimento. Ao alcançar um utensílio, mexer uma massa ou servir água sozinha, a criança aprende pela experiência e pela repetição.



## Organização e acessibilidade

A organização do espaço é o que transforma a cozinha em ambiente educativo. Cada objeto deve ter um lugar definido e de fácil alcance.

Uma prateleira baixa com copos, pratos e talheres de uso diário permite que a criança participe da arrumação e do servir. O ideal é que esses itens sejam de materiais reais como vidro, cerâmica ou alumínio e não de plástico. Embora mais frágeis, esses materiais ensinam cuidado e atenção.

Cestos ou caixas podem ser usados para organizar alimentos não perecíveis, panos e utensílios, ajudando a criança a identificar categorias e a participar da limpeza e reposição. Assim, ela aprende, pouco a pouco, que a ordem também é uma forma de amor e colaboração.

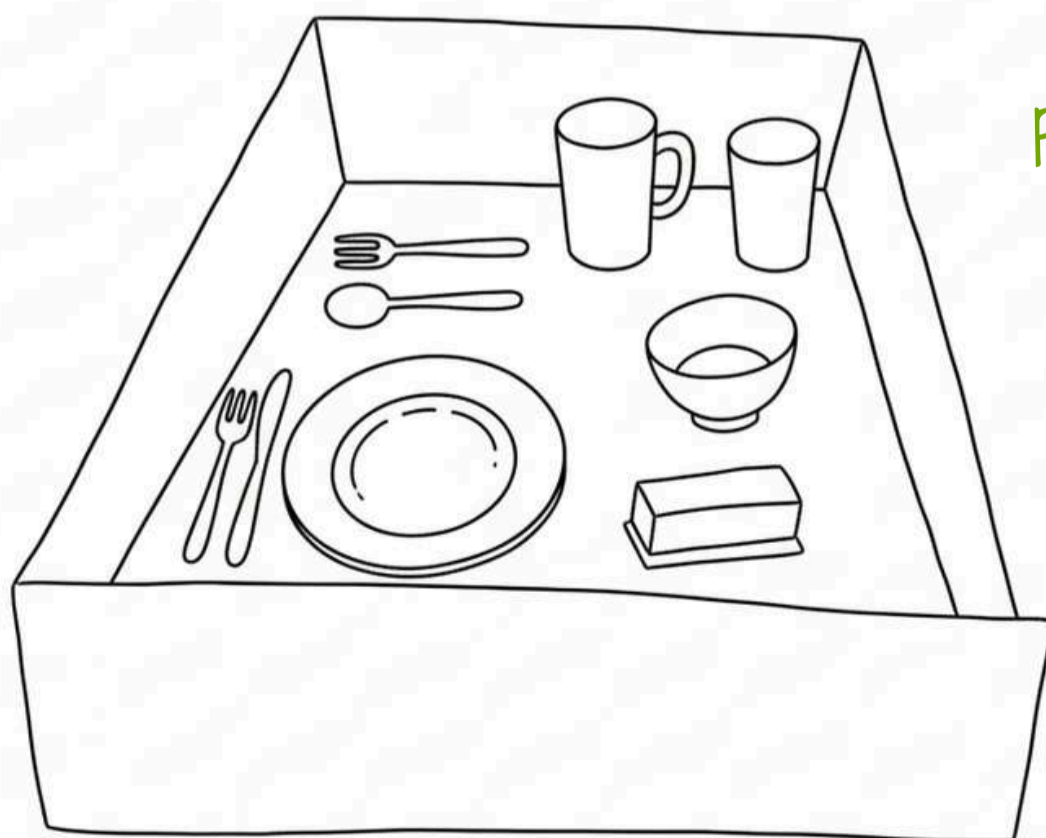

Copos de alumínio são resistentes a quedas e, por produzirem som ao cair, ajudam as crianças a perceber e evitar derrubá-los

# Cozinha



## Segurança e liberdade

Um ambiente acessível precisa ser, antes de tudo, seguro. Isso significa proteger tomadas, guardar objetos cortantes em locais altos e usar tapetes antiderrapantes.

Ao mesmo tempo, é importante não restringir demais o espaço: a criança precisa sentir que pode explorar. O equilíbrio entre segurança e liberdade é o que constrói confiança. Como dizia Montessori, a liberdade com responsabilidade nasce de um ambiente preparado, não do controle, mas do cuidado intencional.

Taças e objetos frágeis no alto



Objetos seguros em local acessível

Bancada baixa infantil

# Cozinha



## Materiais e sensações

A cozinha é um espaço de sentidos: o cheiro, o som e o toque participam do aprendizado. Por isso, dê preferência a materiais naturais, como madeira, algodão e cerâmica.

Evite o excesso de cores artificiais e plásticos, que interferem na concentração e reduzem o contato sensorial. Toalhas de mesa de linho, colheres de madeira e panos de algodão tornam o ambiente mais aconchegante e educativo.

Esses elementos não apenas decoram, mas educam os sentidos. A criança aprende observando, tocando, cheirando cada textura e temperatura comunica algo sobre o mundo.

Iluminação natural

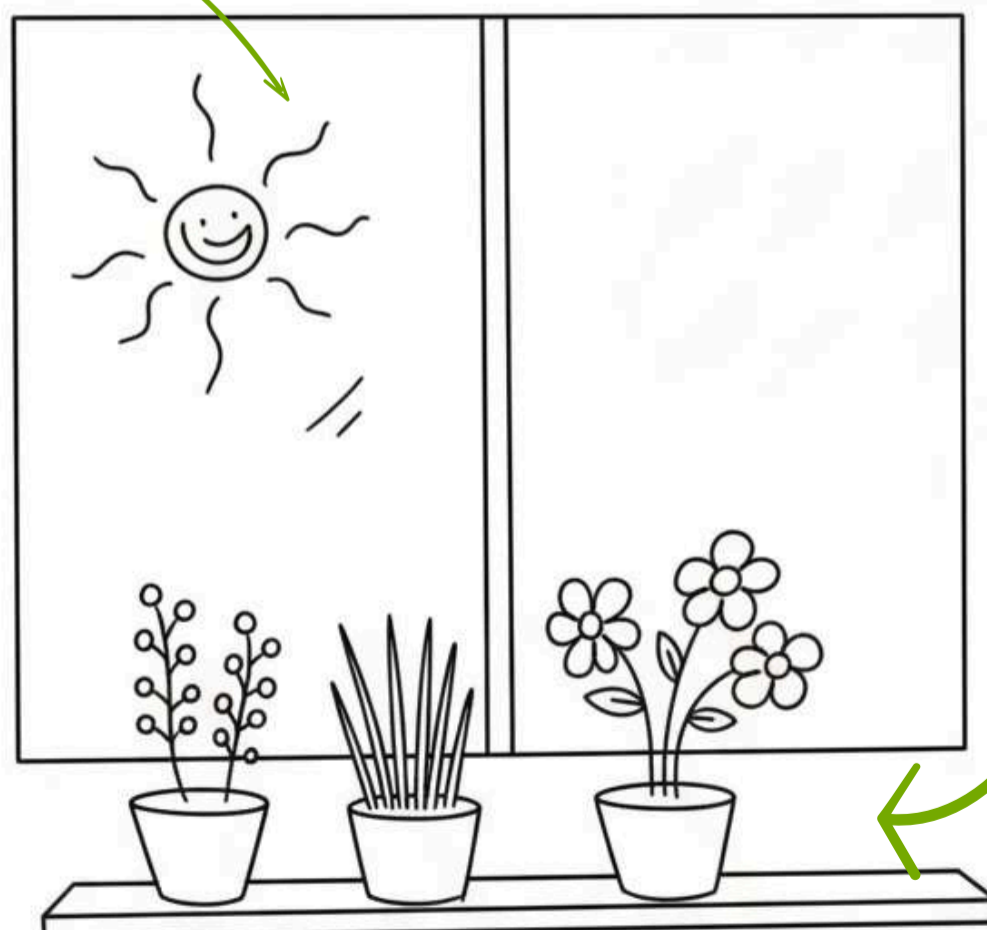

Vasos de cerâmica

Plantas olfativas/  
Temperos

# Cozinha



## Iluminação, ventilação e atmosfera

A cozinha deve ser bem iluminada e arejada, para que as atividades aconteçam de forma segura e prazerosa.

A luz natural é sempre a melhor opção: amplia a percepção do tempo, marca o ritmo do dia e conecta a criança com a natureza. Quando não for possível, prefira luminárias de luz morna e difusa, que criem uma sensação de acolhimento. A ventilação cruzada, com janelas abertas, ajuda a manter o ar fresco e o ambiente saudável.

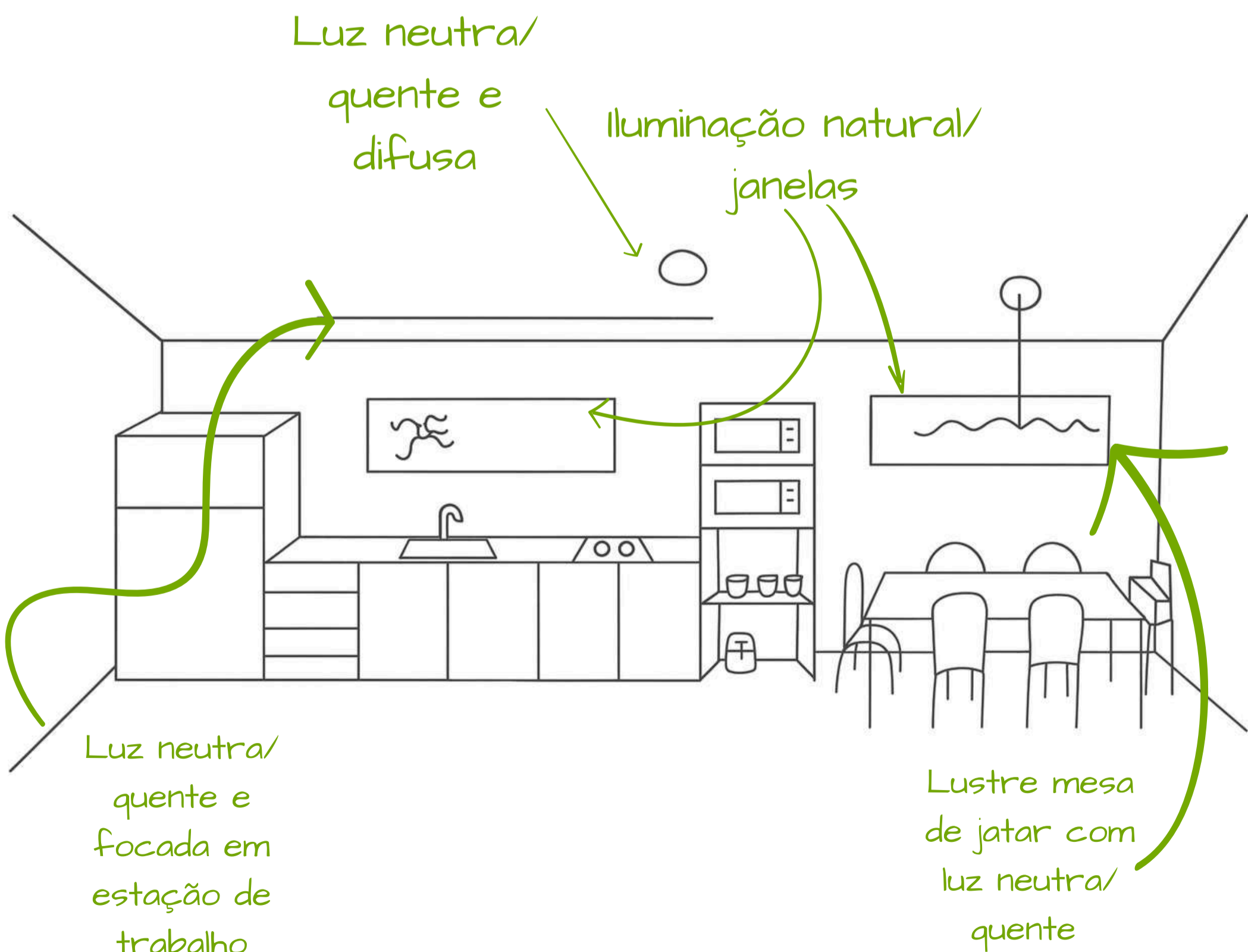

# Cozinha



## Estética e simplicidade

A estética da cozinha montessoriana deve transmitir calma, limpeza e harmonia visual. Isso significa manter bancadas livres, utensílios bem organizados e poucos elementos decorativos.

As cores suaves como tons neutros, bege, branco e madeira clara tornam o espaço mais leve e convidativo. Vasos com ervas naturais, quadros simples e tecidos leves completam a composição, aproximando o ambiente da natureza e da criança.





## Participação e aprendizado

A cozinha é um lugar de aprendizado coletivo. É onde a criança descobre o sabor do que ajudou a preparar e percebe que pode contribuir de verdade para o bem-estar da família.

Envolver a criança em tarefas simples como lavar frutas, secar talheres, mexer a massa é permitir que ela viva a experiência de ser útil e capaz. Essas atividades despertam senso de responsabilidade e fortalecem o vínculo entre adultos e crianças.

Mais do que executar tarefas, o que importa é o processo. O adulto atua como guia: mostra o caminho, mas deixa espaço para o erro, para o ritmo próprio e para o aprendizado espontâneo.

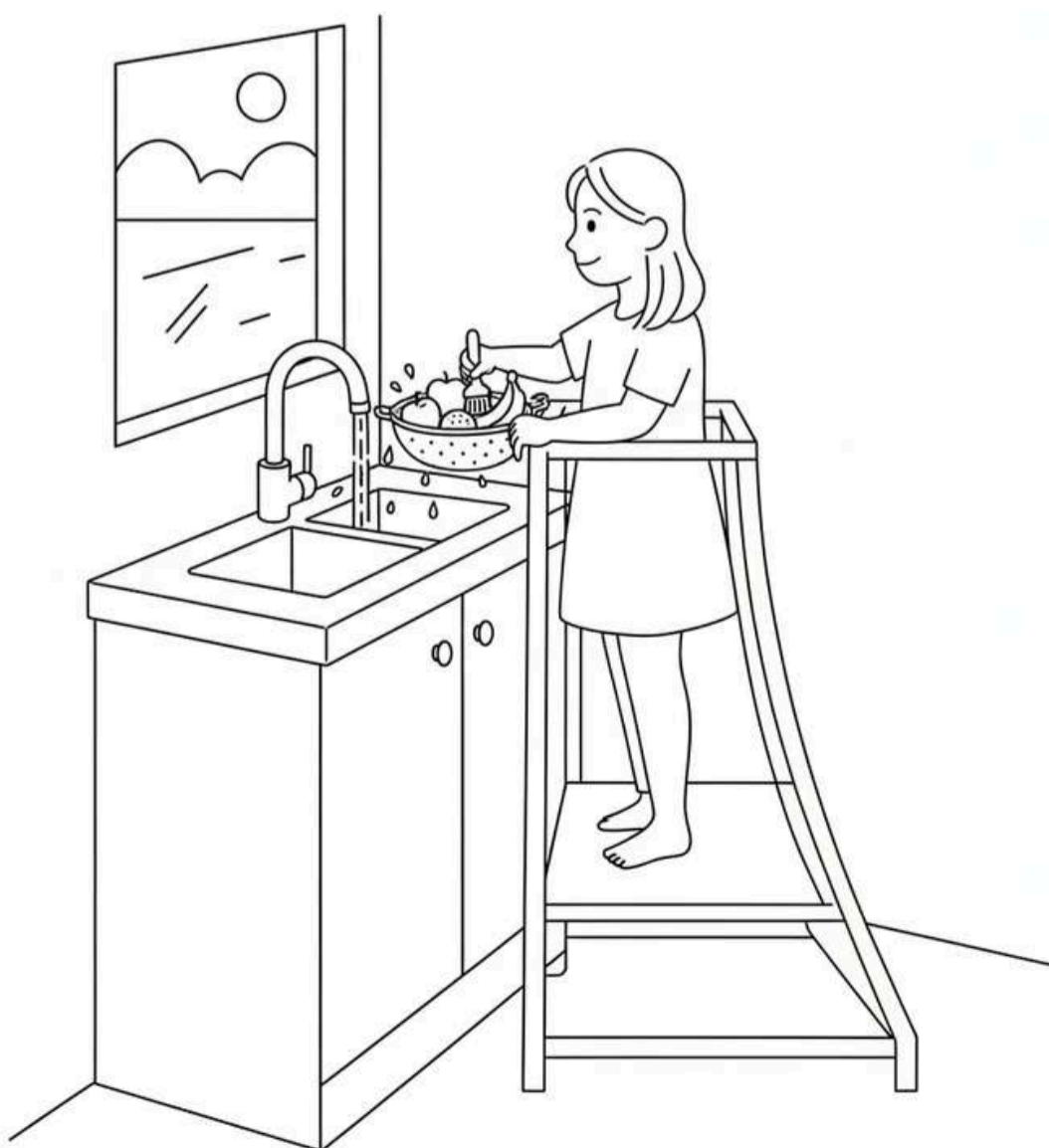



5

Banheiro

# Banheiro



O banheiro é um dos espaços mais simbólicos da autonomia infantil. É ali que a criança aprende sobre autocuidado, higiene, limites e privacidade valores que, quando cultivados desde cedo, contribuem para a formação da autoconfiança e da independência.

Esse ambiente deve ser pensado não como um lugar de controle, mas como um espaço de liberdade responsável, onde cada gesto, lavar as mãos, escovar os dentes, trocar de roupa, se transforma em aprendizado.

A arquitetura, nesse caso, é uma aliada silenciosa. A forma como o banheiro é organizado, as alturas escolhidas e os materiais aplicados influenciam diretamente na segurança e na autonomia da criança.

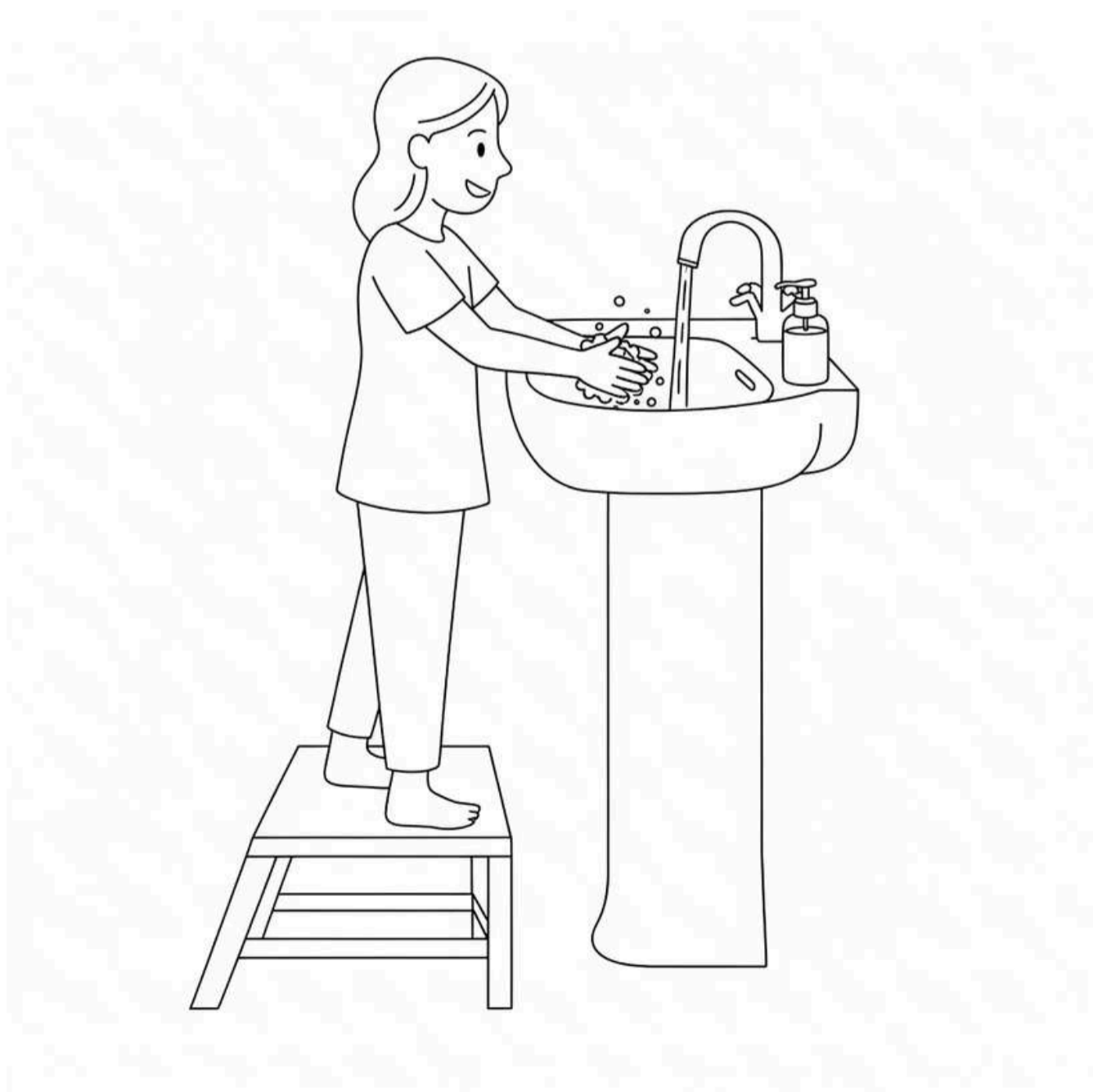

# Banheiro



## Escala e acessibilidade

Para que o banheiro seja funcional e educativo, ele precisa estar ao alcance da criança. Isso significa adaptar a escala dos principais elementos: pias, vasos sanitários, espelhos e ganchos devem ser ajustados à altura infantil.

O uso de degraus estáveis, redutores de assento e ganchos baixos permite que a criança participe ativamente do seu autocuidado sem depender constantemente do adulto.

Essas pequenas adaptações estimulam a independência e a responsabilidade: lavar as mãos, por exemplo, deixa de ser uma tarefa imposta e passa a ser uma conquista.

Quando a criança alcança o que precisa, o corpo inteiro aprende junto. Ela se movimenta, coordena gestos e reconhece os próprios limites. Assim, o banheiro deixa de ser um espaço de supervisão constante e se torna um ambiente de descoberta corporal e confiança.

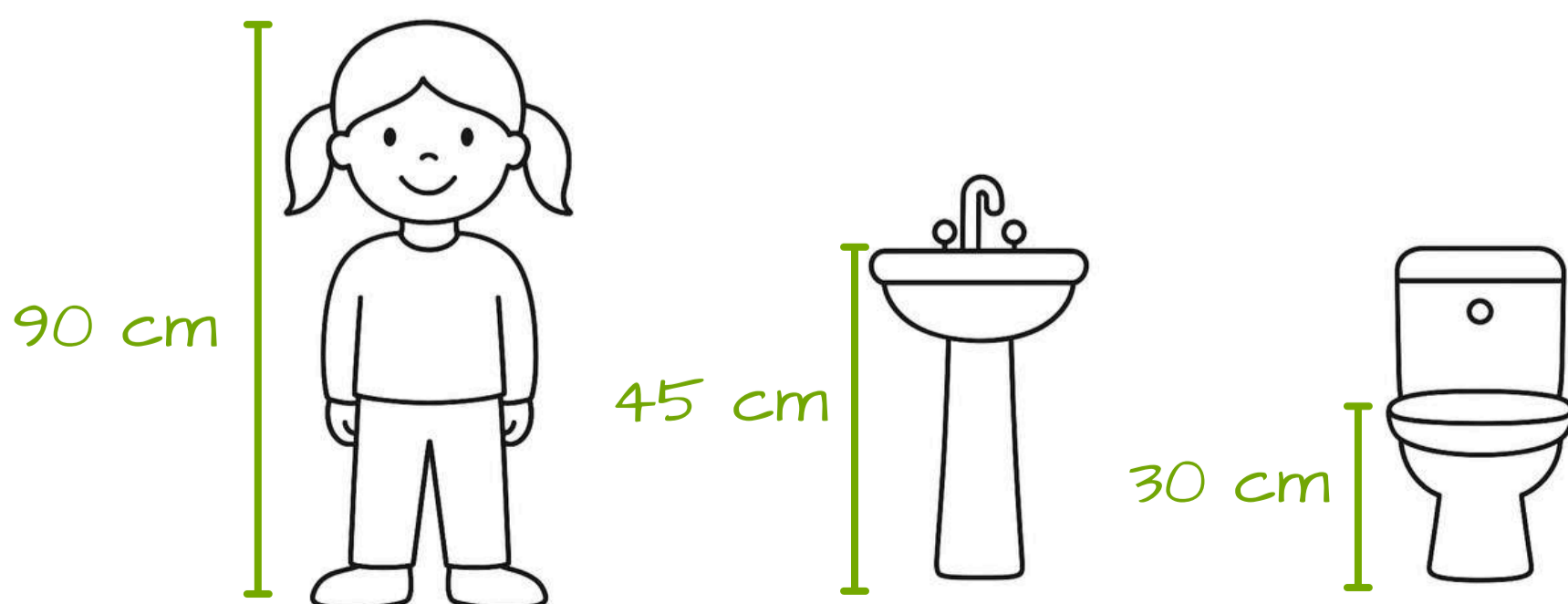

# Banheiro



## Ergonomia e segurança

A autonomia só é possível quando existe segurança. No banheiro montessoriano, cada elemento deve ser pensado para prevenir acidentes e transmitir estabilidade.

Os pisos antiderrapantes são indispensáveis, assim como materiais atóxicos e cantos arredondados nos móveis. Tapetes fixos, barras de apoio e torneiras de fácil manuseio garantem conforto e liberdade de movimento.

Evite tapetes soltos, objetos cortantes ou produtos de limpeza acessíveis. A ideia não é restringir, mas criar um espaço seguro onde a criança possa se mover com confiança.

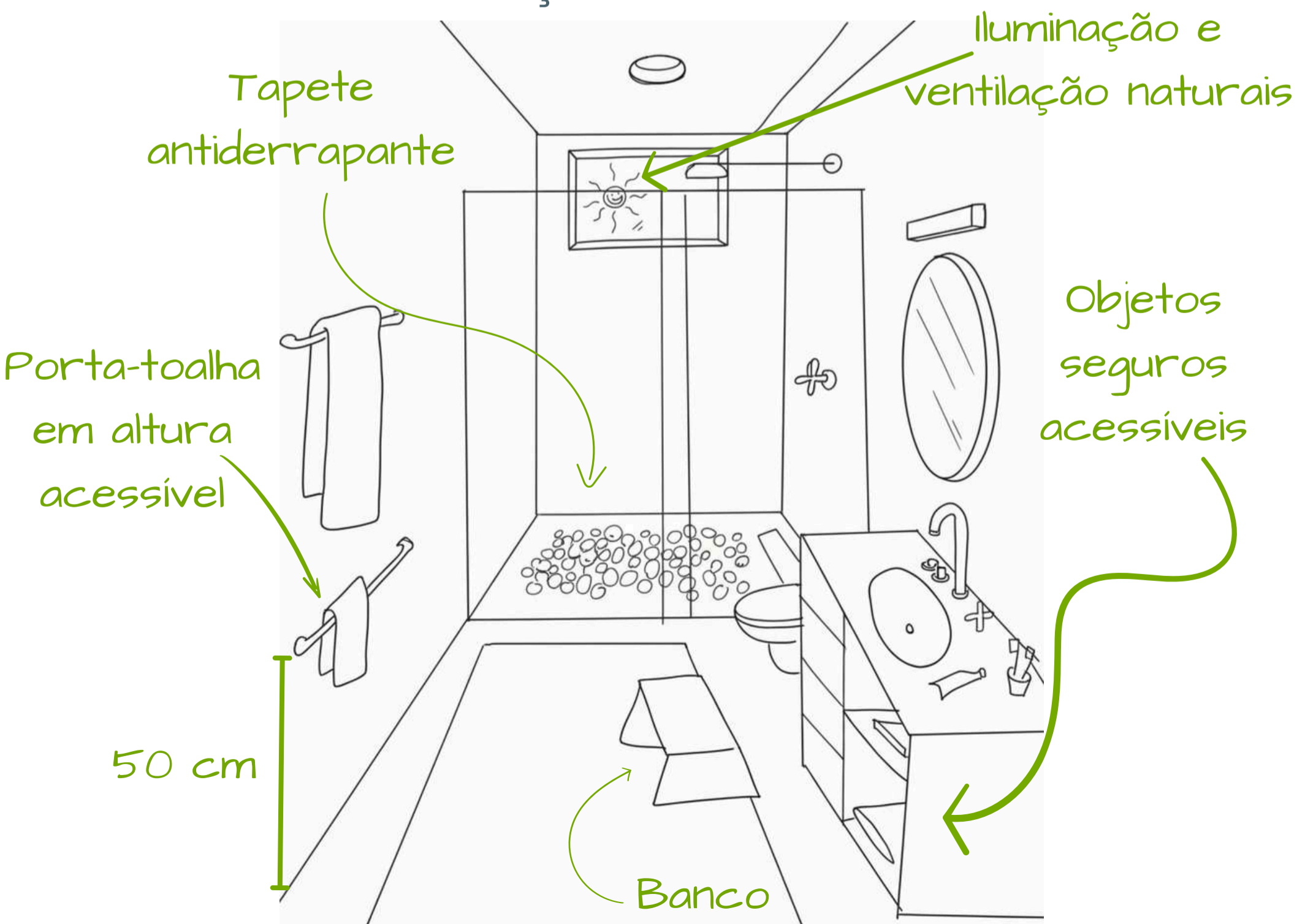

# Banheiro



## Ergonomia e segurança

A autonomia só é possível quando existe segurança. No banheiro montessoriano, cada elemento deve ser pensado para prevenir acidentes e transmitir estabilidade.

Os pisos antiderrapantes são indispensáveis, assim como materiais atóxicos e cantos arredondados nos móveis. Tapetes fixos, barras de apoio e torneiras de fácil manuseio garantem conforto e liberdade de movimento.

Evite tapetes soltos, objetos cortantes ou produtos de limpeza acessíveis. A ideia não é restringir, mas criar um espaço seguro onde a criança possa se mover com confiança.

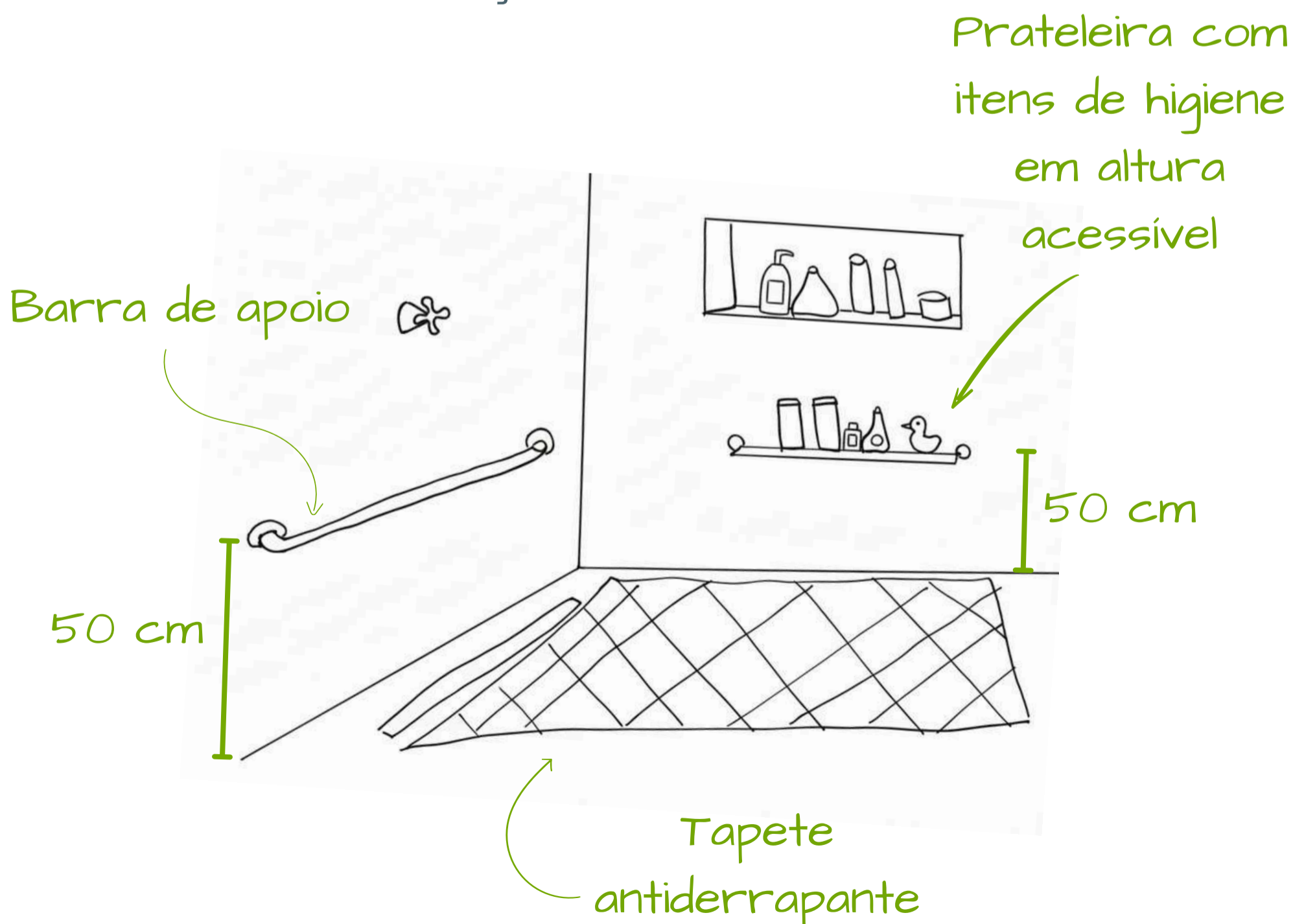



## O espelho e o reconhecimento de si

O espelho é um elemento essencial da educação montessoriana e no banheiro ele ganha papel ainda mais importante. Posicionado na altura dos olhos da criança, ele permite que ela observe seus movimentos e se reconheça escovando os dentes, lavando o rosto ou arrumando o cabelo.

Mais do que vaidade, trata-se de um exercício de autopercepção e consciência corporal, que ajuda a construir uma relação positiva com o próprio corpo e com os rituais de cuidado diário.



# Banheiro



## Estética e harmonia

O banheiro infantil deve transmitir simplicidade, calma e beleza. A organização é o primeiro passo para isso: toalhas bem dobradas, cestos para roupas e prateleiras baixas com poucos objetos ajudam a criar ordem visual.

As cores suaves como branco, bege, verde-claro e tons amadeirados trazem serenidade e ampliam a sensação de limpeza.

Pequenos vasos, quadros com imagens reais ou tecidos naturais podem ser usados para decorar sem excessos. A estética, nesse contexto, é pedagógica: um ambiente bonito ensina o valor do cuidado.

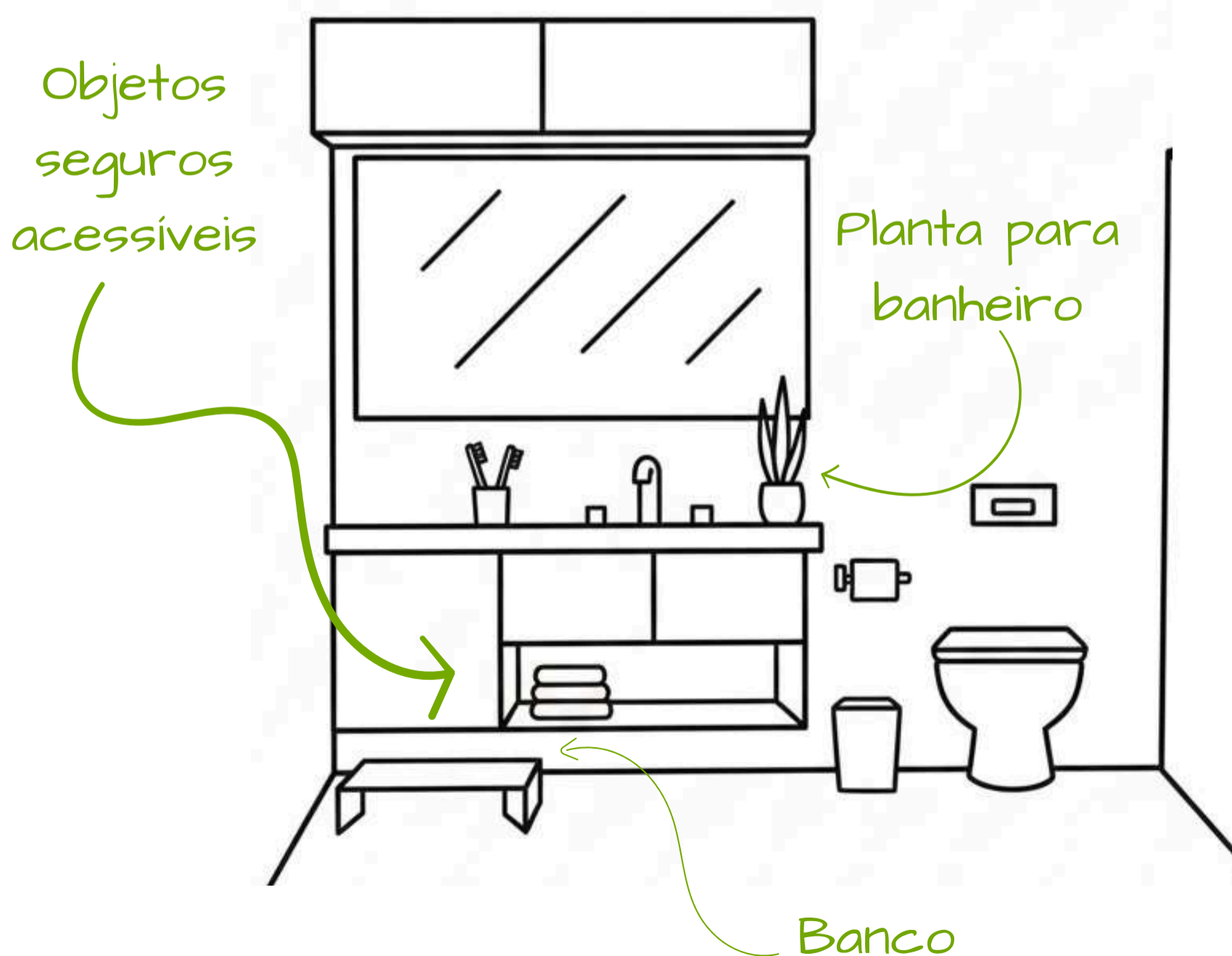



6

Sala e Áreas Comuns

# Sala e Áreas Comuns



A sala é o coração da casa. É nela que a vida em família acontece: onde se conversa, se brinca, se acolhe e se descansa. Por isso, esse ambiente deve refletir o mesmo equilíbrio que orienta todo o lar preparado, ou seja, com liberdade, mas também com limites, beleza com simplicidade, convivência com autonomia.

As áreas comuns são espaços de convivência educativa, onde a criança observa, participa e aprende por meio da experiência. Tudo o que ela vê e toca contribui para sua formação sensorial, emocional e social. Assim, pensar a sala sob esse olhar é entender que ela pode ser mais do que um lugar de passagem: pode ser um território de trocas, descobertas e pertencimento.



# Sala e Áreas Comuns



## Ambiente de convivência e aprendizado

A sala é o ponto de encontro da família, onde a criança observa, imita e aprende com os gestos e atitudes dos adultos. Por isso, o ambiente deve acolher a presença infantil de forma natural, sem se tornar restrito ou pouco funcional para os demais.

Em vez de zonas fixas e separadas, crie pequenos espaços demarcados, seguros e acessíveis, que convivam bem com o uso diário. Pode ser um cantinho com brinquedos, uma prateleira baixa com livros ou uma mesinha infantil próxima ao sofá.

Esses pontos organizam o ambiente e convidam à participação ativa: a criança brinca, observa, interage e circula, enquanto todos usam o mesmo espaço de forma harmoniosa.

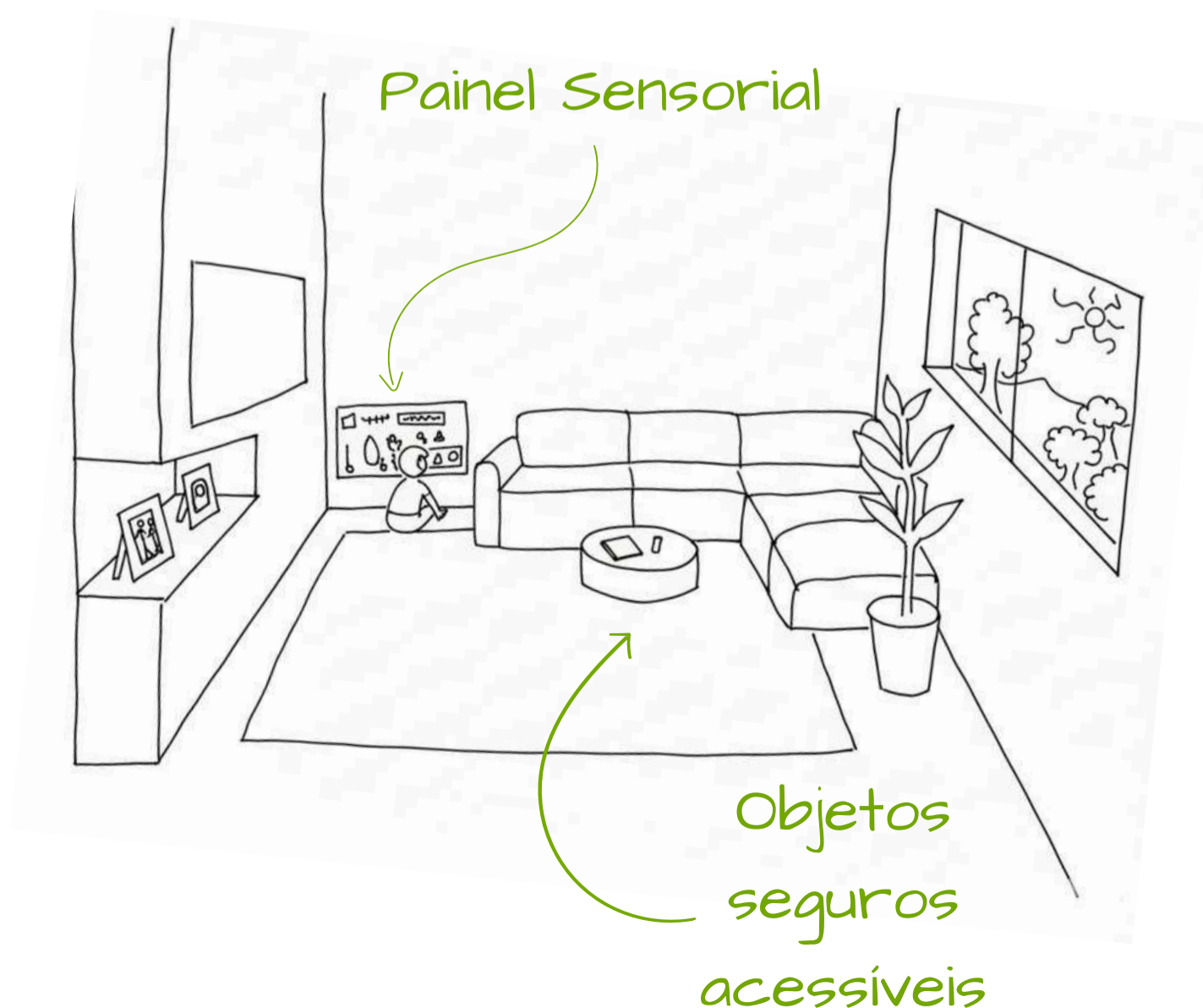

# Sala e Áreas Comuns



## Escala e acessibilidade

O princípio da escala infantil também se aplica aqui. Os objetos e mobiliários precisam dialogar com o corpo da criança, nem altos demais, nem frágeis demais.

Tapetes baixos, móveis estáveis e prateleiras acessíveis garantem que ela possa explorar com segurança. Os brinquedos e livros devem estar visíveis e organizados, evitando caixas fechadas e alturas que dificultem o alcance.

Uma mesa pequena ou banco de madeira natural pode ser incorporado à decoração, funcionando tanto como apoio para atividades quanto como local de integração durante as refeições ou conversas.

O importante é que a criança se sinta parte do ambiente!

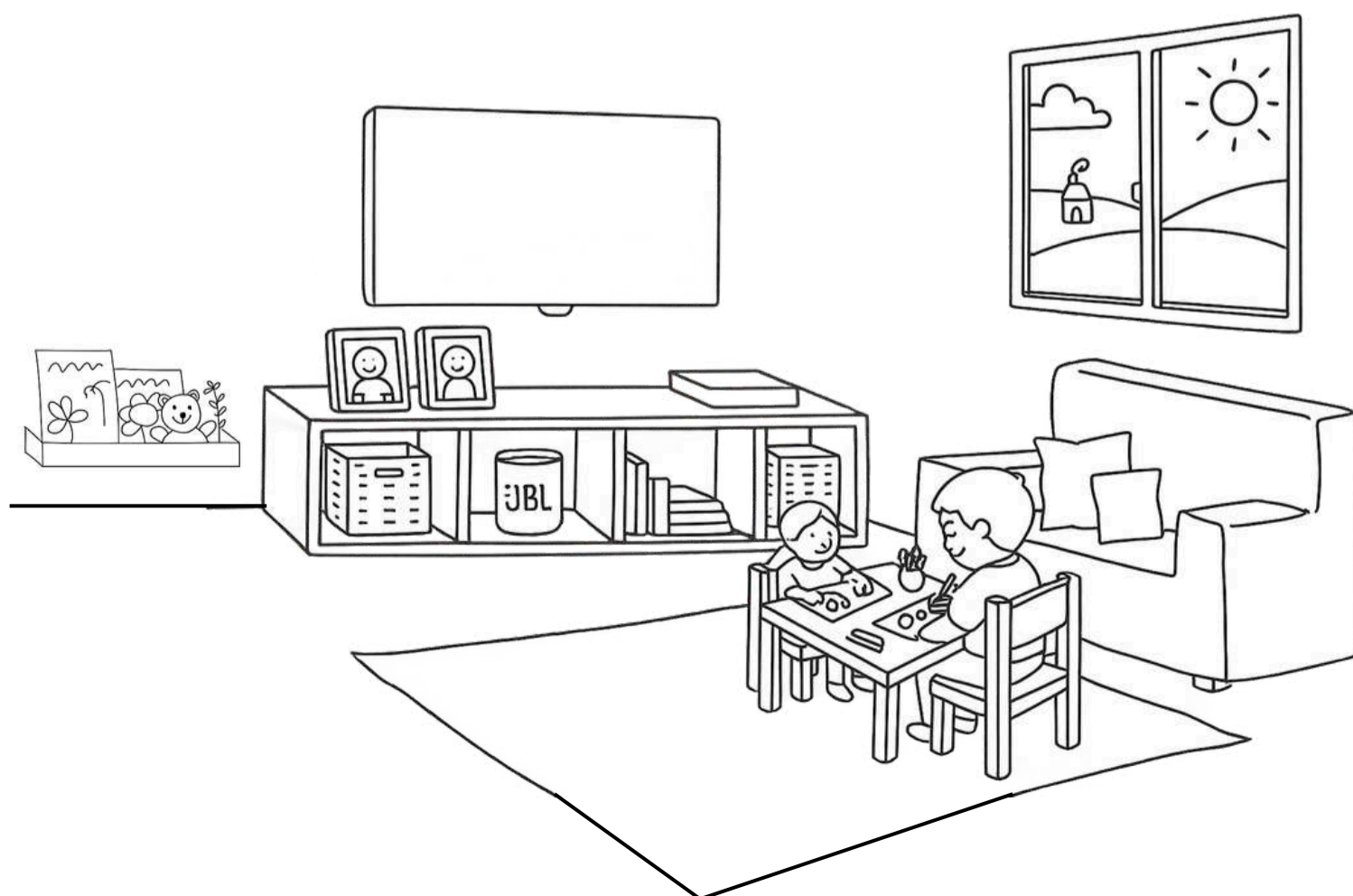

# Sala e Áreas Comuns



## Organização e simplicidade

A organização visual da sala influencia diretamente a tranquilidade e a concentração da criança. Espaços com excesso de estímulos (televisão ligada constantemente, objetos espalhados, cores vibrantes) tendem a gerar agitação e dispersão.

Por outro lado, uma estética simples e ordenada favorece a calma e o foco.

A organização pode ser facilitada com cestos de vime ou caixas de tecido para guardar brinquedos e materiais de arte. O ideal é que o número de itens expostos seja reduzido e rotativo. Algumas opções por vez, trocadas periodicamente. Isso mantém o interesse da criança e evita o acúmulo.

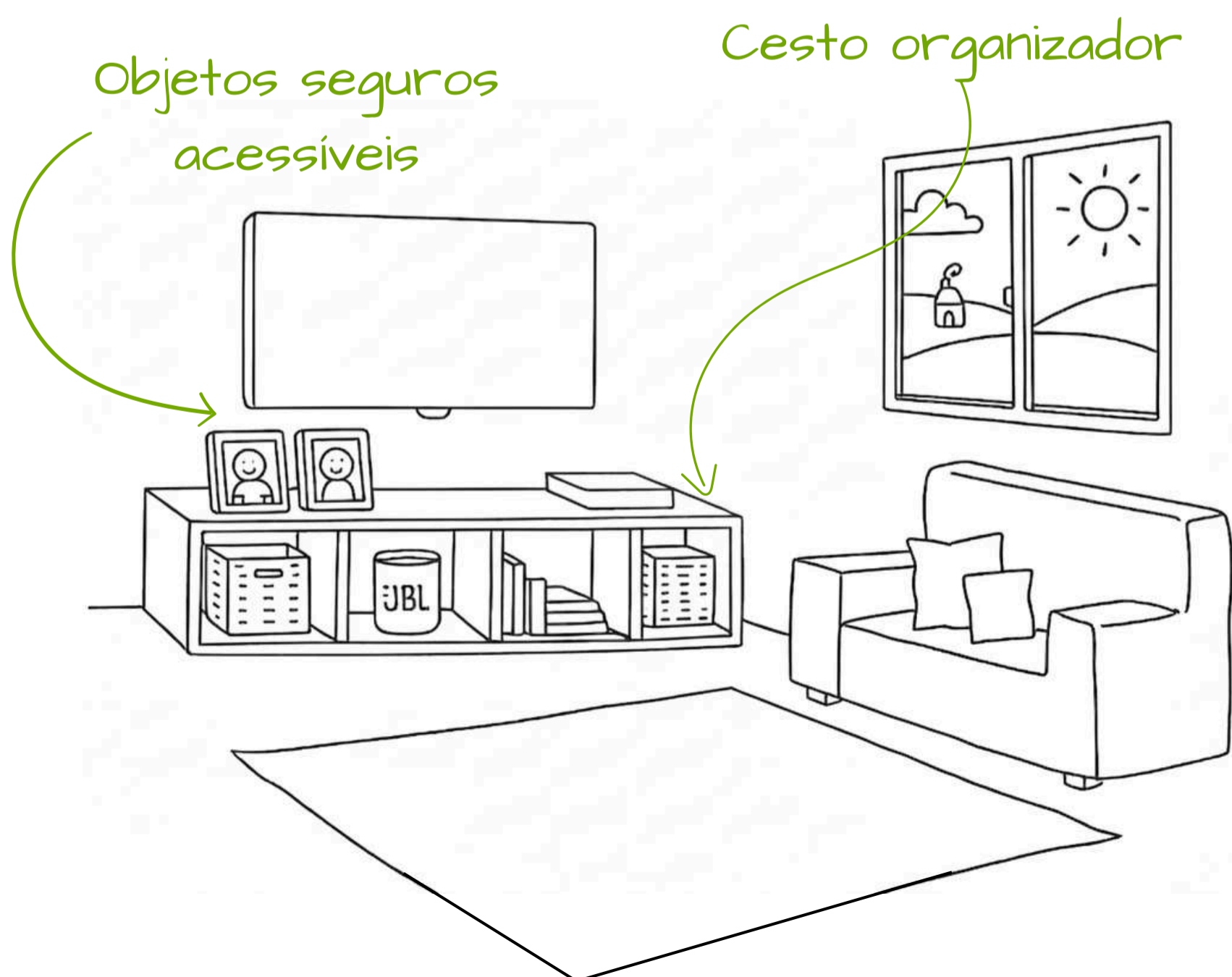

# Sala e Áreas Comuns



## Materiais e texturas

A sala é o espaço do toque, da escuta e do olhar. Por isso, deve oferecer materiais que convidem ao contato sensorial.

Tapetes de algodão, almofadas de linho, madeira natural e cestos de fibras vegetais criam uma atmosfera acolhedora e tátil. Evite superfícies plásticas ou brilhantes, que bloqueiam o contato natural com o ambiente.

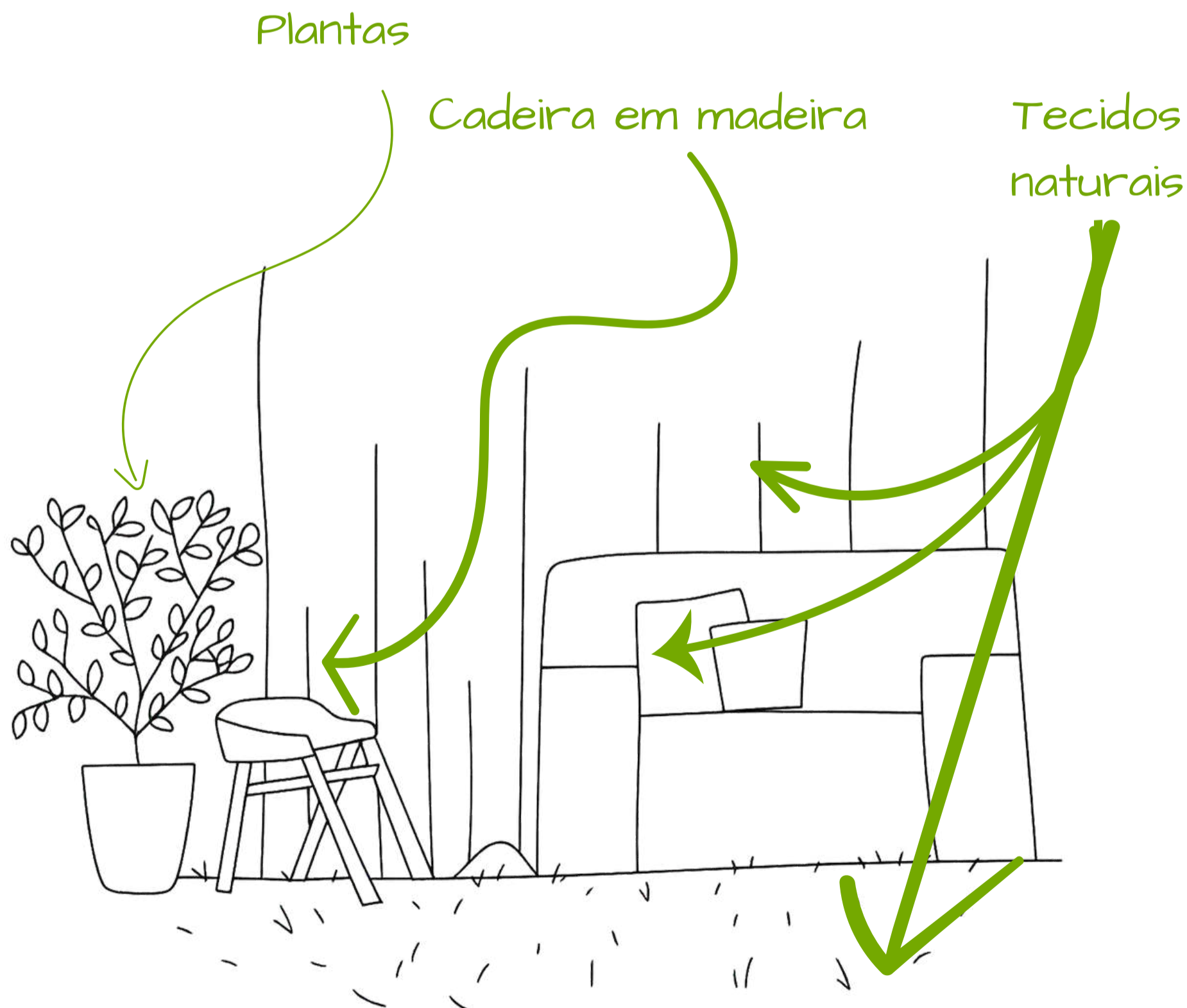

# Sala e Áreas Comuns



## Luz, ventilação e atmosfera

A iluminação natural é um dos elementos mais importantes nas áreas comuns. Ela conecta a casa ao ritmo do dia, influencia o humor e estimula a observação das mudanças do ambiente.

Janelas amplas, cortinas translúcidas e ventilação cruzada garantem conforto térmico e luminoso. À noite, prefira luzes quentes e difusas, que criam uma sensação de acolhimento e descanso.

Pequenas plantas ou vasos com ervas trazem vitalidade e reforçam o vínculo da criança com a natureza, já que cuidar de uma planta é também uma lição de vida.

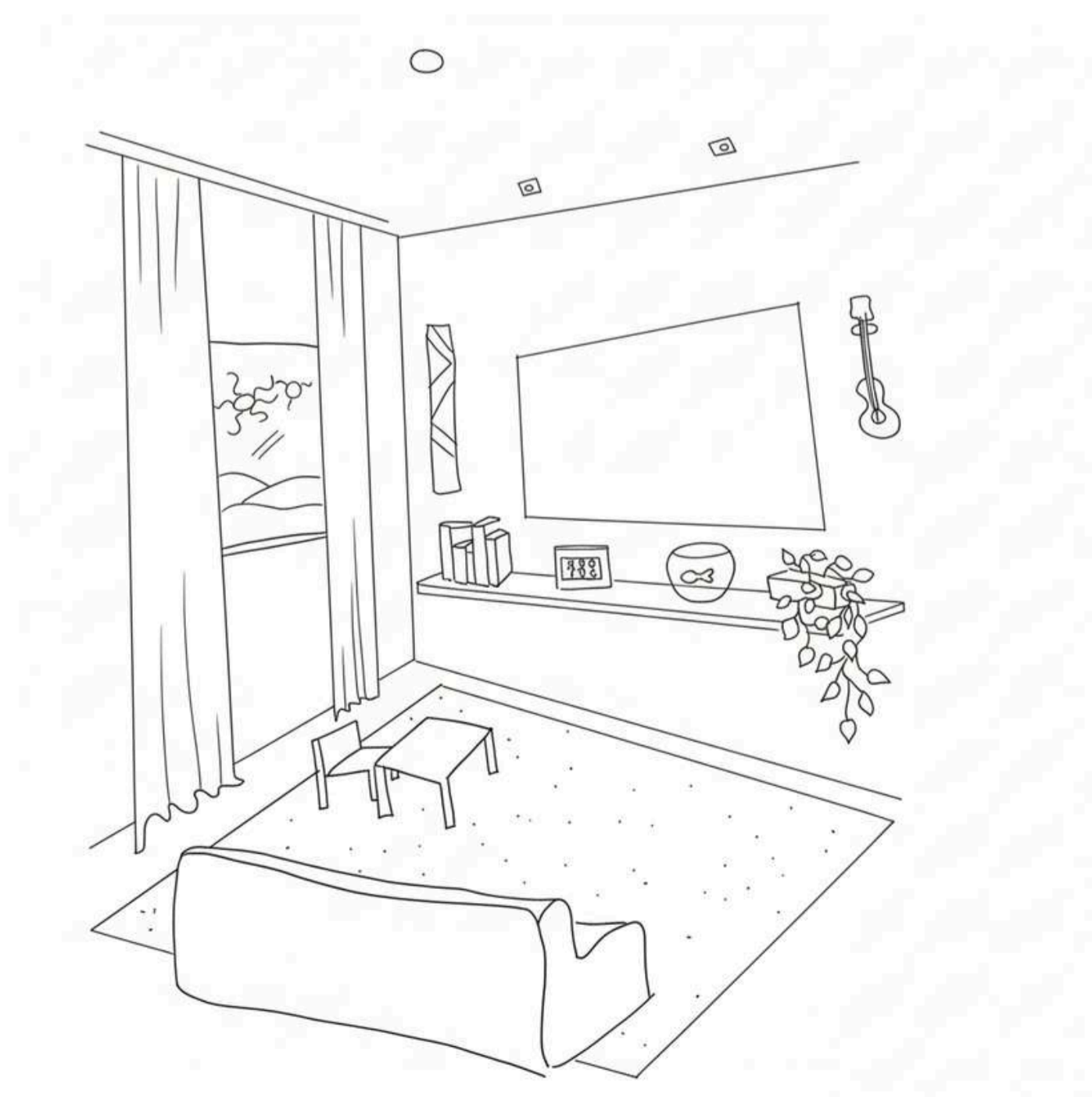

# Sala e Áreas Comuns



## Estética e harmonia

A sala montessoriana não é um espaço infantilizado, mas um ambiente de convivência inclusivo. O ideal é que ela tenha uma estética e funcionalidade, permitindo que adultos e crianças compartilhem o mesmo lugar de forma equilibrada.

As cores devem ser suaves, com predominância de tons terrosos, neutros e naturais. O contraste entre madeira clara, tecidos leves e pontos de cor sutis (como almofadas, quadros ou brinquedos de madeira) cria uma composição harmônica e estimulante na medida certa.

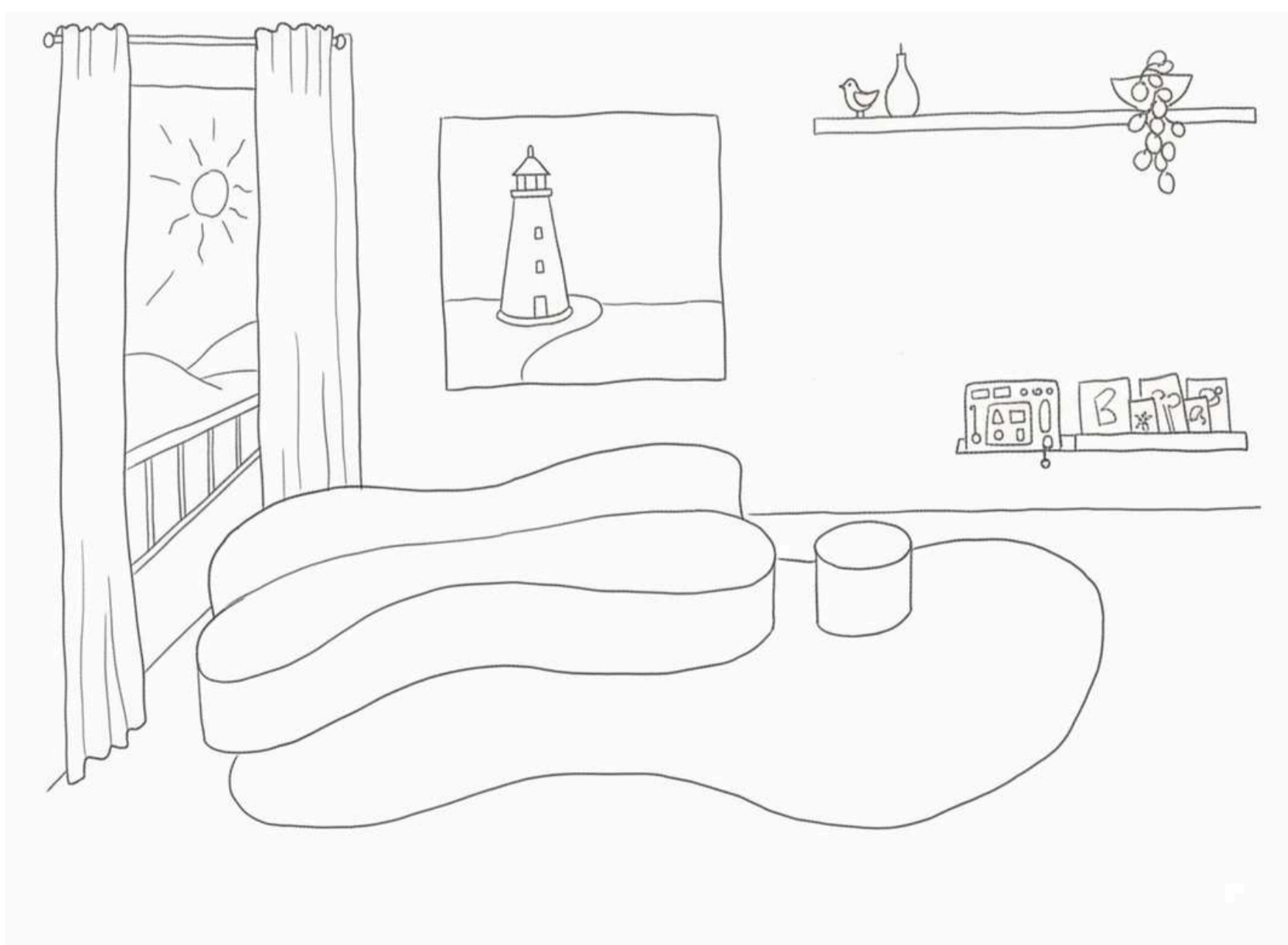

# Sala e Áreas Comuns



## Brincar e conviver

Na sala, brincar é parte da vida familiar. A criança precisa ter liberdade para se expressar, mas dentro de limites visuais e espaciais que preservem a ordem.

Um tapete amplo pode delimitar o espaço do brincar, ajudando-a a compreender que cada atividade tem seu lugar. O adulto, por sua vez, deve estar presente não como supervisor, mas como parceiro de experiências, ajudando quando necessário e observando com atenção.



# Sala e Áreas Comuns



## Integração com outras áreas

A sala também é o elo entre os cômodos da casa. Ela deve facilitar o fluxo entre o brincar, o comer e o descansar.

Espaços de circulação amplos e livres de barreiras físicas tornam o ambiente mais funcional e favorecem a autonomia. Sempre que possível, mantenha visibilidade entre os ambientes, permitindo que a criança se mova com segurança e perceba o todo da casa.





7

**Mobiliário**

# Mobiliário



O mobiliário é o corpo físico do ambiente preparado.

Cada móvel carrega em si uma ideia – a de que a criança é capaz, curiosa e independente. Ao pensar o espaço a partir da sua altura e das suas necessidades, pais e cuidadores permitem que ela explore o mundo com liberdade e segurança.

Em uma casa preparada, os móveis não servem apenas para decorar, mas para educar silenciosamente. Uma cama próxima ao chão, uma prateleira acessível, um espelho na altura dos olhos, cada elemento se torna uma ferramenta para o crescimento emocional e motor.



## Cama montessoriana

A cama é o primeiro símbolo da autonomia infantil.

Baixa, firme e acessível, ela permite que a criança deite e levante quando quiser, sem depender do adulto. Esse gesto simples de levantar-se sozinha fortalece o corpo e a autoconfiança, mostrando que ela é dona dos próprios movimentos.

O modelo ideal é feito de madeira natural, com cantos arredondados e acabamento atóxico. O colchão deve ficar rente ao chão, e o entorno pode incluir um tapete antiderrapante, criando uma área segura para o despertar e a exploração.

Muitos pais optam por camas em formato de casinha ou cabana, o que torna o espaço acolhedor e poético.

A cama montessoriana ensina sem palavras: ao permitir liberdade de movimento, ela ensina responsabilidade. A criança aprende que descansar também é um ato de escolha.

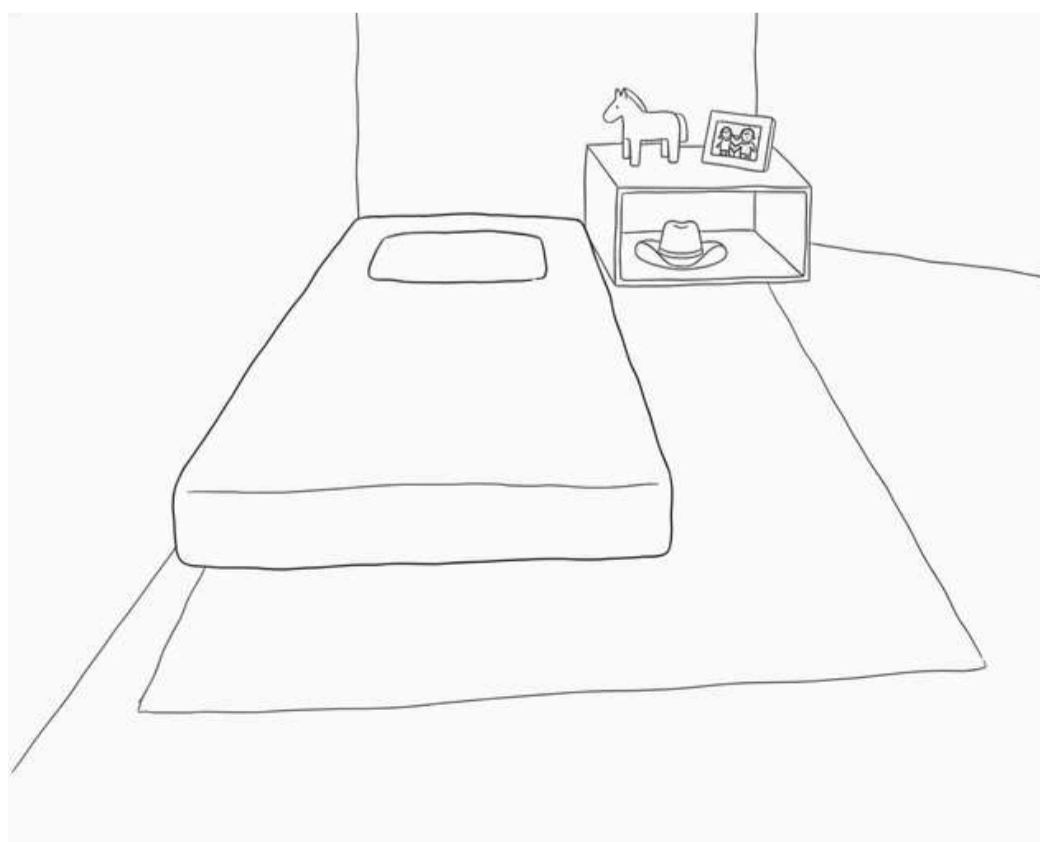



## Torre de aprendizagem

A torre de aprendizagem é um dos móveis mais amados pelas famílias montessorianas.

Ela é uma espécie de escadinha com proteção lateral, que eleva a criança até a altura das bancadas e pias. Assim, ela pode participar das atividades da casa, ajudar a cozinhar, lavar as mãos ou misturar ingredientes de forma segura e independente.

O modelo 3 em 1 é o mais prático: transforma-se em escada, cadeira e mesinha de atividades. É o tipo de móvel que acompanha o crescimento da criança e estimula a participação nas tarefas diárias.

Além da funcionalidade, a torre tem um valor simbólico importante: ela aproxima a criança do mundo adulto. Ao estar lado a lado com os pais, ela aprende pelo exemplo, observando gestos e rotinas que se tornam aprendizado.

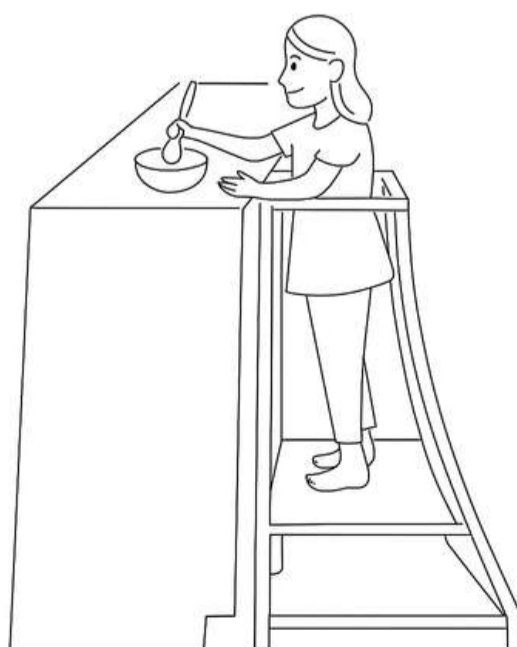

# Mobiliário



## Torre de aprendizagem



<https://drive.google.com/file/d/1eBtvXDADOiyLELpJJSmVE0cE9K349KtY/view?usp=sharing>



## Escrivaninha infantil

Ter uma escrivaninha própria é o primeiro passo para o senso de responsabilidade com o próprio espaço.

Esse móvel oferece um canto de concentração, onde a criança pode desenhar, escrever, montar blocos ou apenas observar.

A altura ideal varia entre 45 e 55 cm, com uma cadeira leve e estável que permita que os pés toquem o chão. A mesa deve ter linhas simples, acabamento natural e superfície lisa, fácil de limpar.

Sobre ela, apenas o essencial: lápis, papéis, tesoura sem ponta e um pequeno recipiente para materiais de arte. Menos objetos ajudam a manter o foco e ensinam que o cuidado com o espaço também é aprendido.

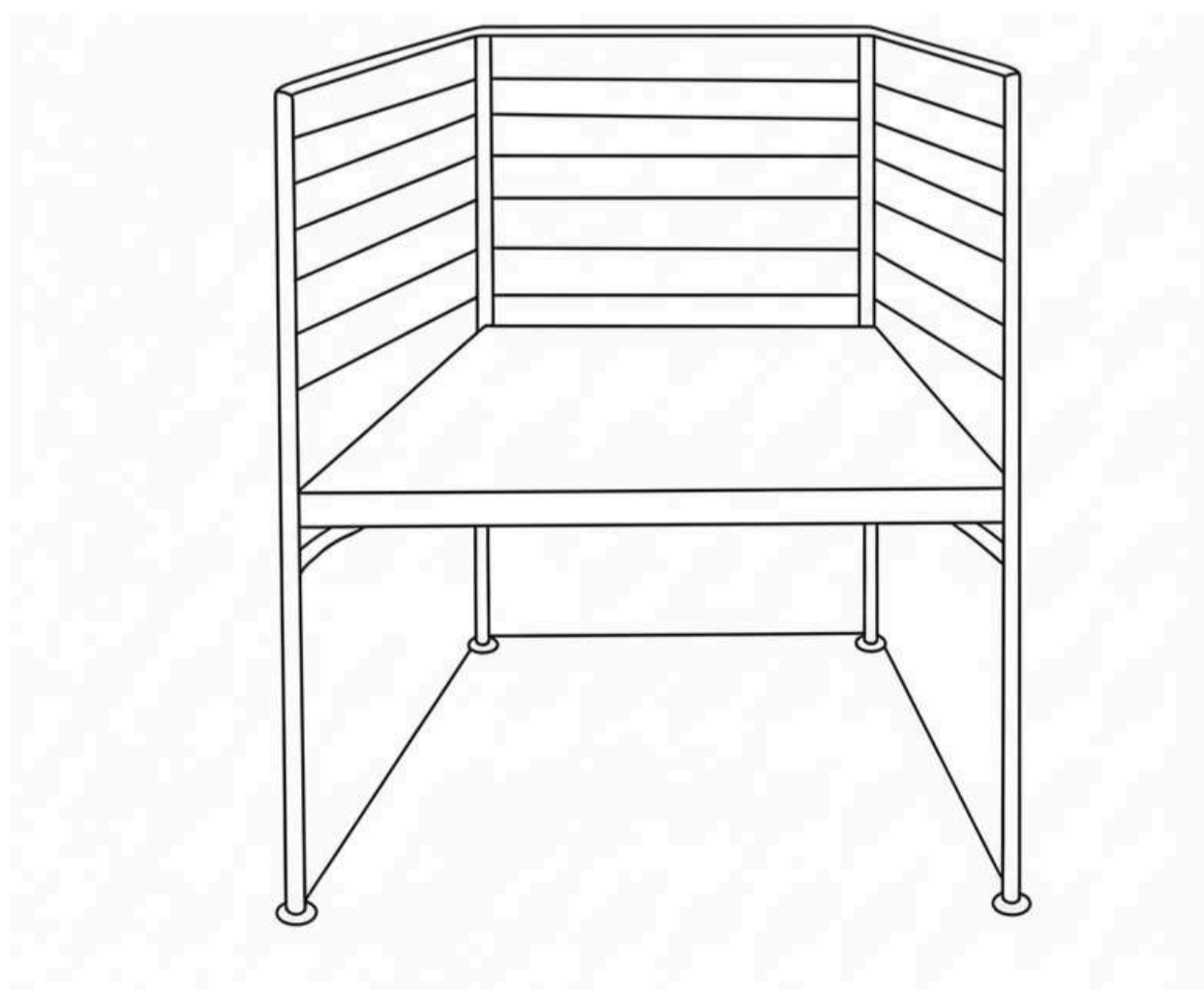

# Mobiliário



## Escrivaninha infantil



[https://drive.google.com/file/d/1yfjLJyrjDYwXtlfT63VGE\\_kwwka6kOWy/view?usp=drive\\_link](https://drive.google.com/file/d/1yfjLJyrjDYwXtlfT63VGE_kwwka6kOWy/view?usp=drive_link)



## Prateleira de livros

A leitura é uma das portas mais bonitas do aprendizado, e a forma como os livros são apresentados influencia o interesse da criança.

Na prateleira montessoriana, as capas ficam voltadas para frente, e não as lombadas. Isso permite que a escolha seja feita pelo olhar, um gesto visual e intuitivo.

Instalada a até 40 cm do chão, a prateleira deve comportar de 5 a 8 livros, expostos com clareza. Essa limitação favorece a ordem e evita distrações.

Feita em pinus ou MDF cru, com bordas arredondadas e fixação firme, ela cria um pequeno refúgio de calma e imaginação. Um tapete próximo ou uma almofada de leitura tornam o canto ainda mais convidativo.

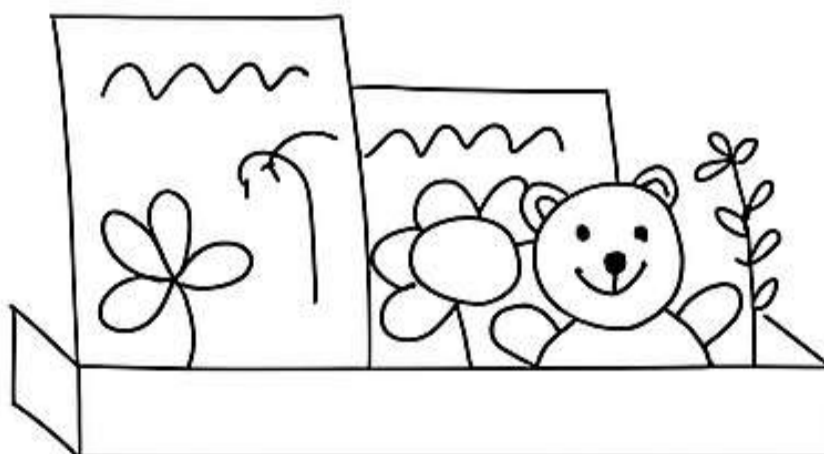

# Mobiliário



## Prateleira de livros



<https://drive.google.com/file/d/1XBggq4q-Lpb6TZsiq8B4u9vDQ4DS6n80I/view?usp=sharing>



## Espelho

O espelho é um dos elementos mais poéticos e pedagógicos do ambiente preparado.

Quando colocado na altura da criança, ele permite que ela se veja, se reconheça e se perceba como um ser em crescimento.

Nos primeiros meses, pode vir acompanhado de uma barra de apoio, auxiliando os primeiros passos. Mais tarde, torna-se um aliado nas atividades de autocuidado como pentear o cabelo ou vestir-se, fortalecendo a coordenação e a autoimagem.

O ideal é que tenha moldura de madeira natural, fixação segura e película de proteção.

Além do aspecto funcional, o espelho amplia a luminosidade e a sensação de espaço, tornando o ambiente mais leve e acolhedor.

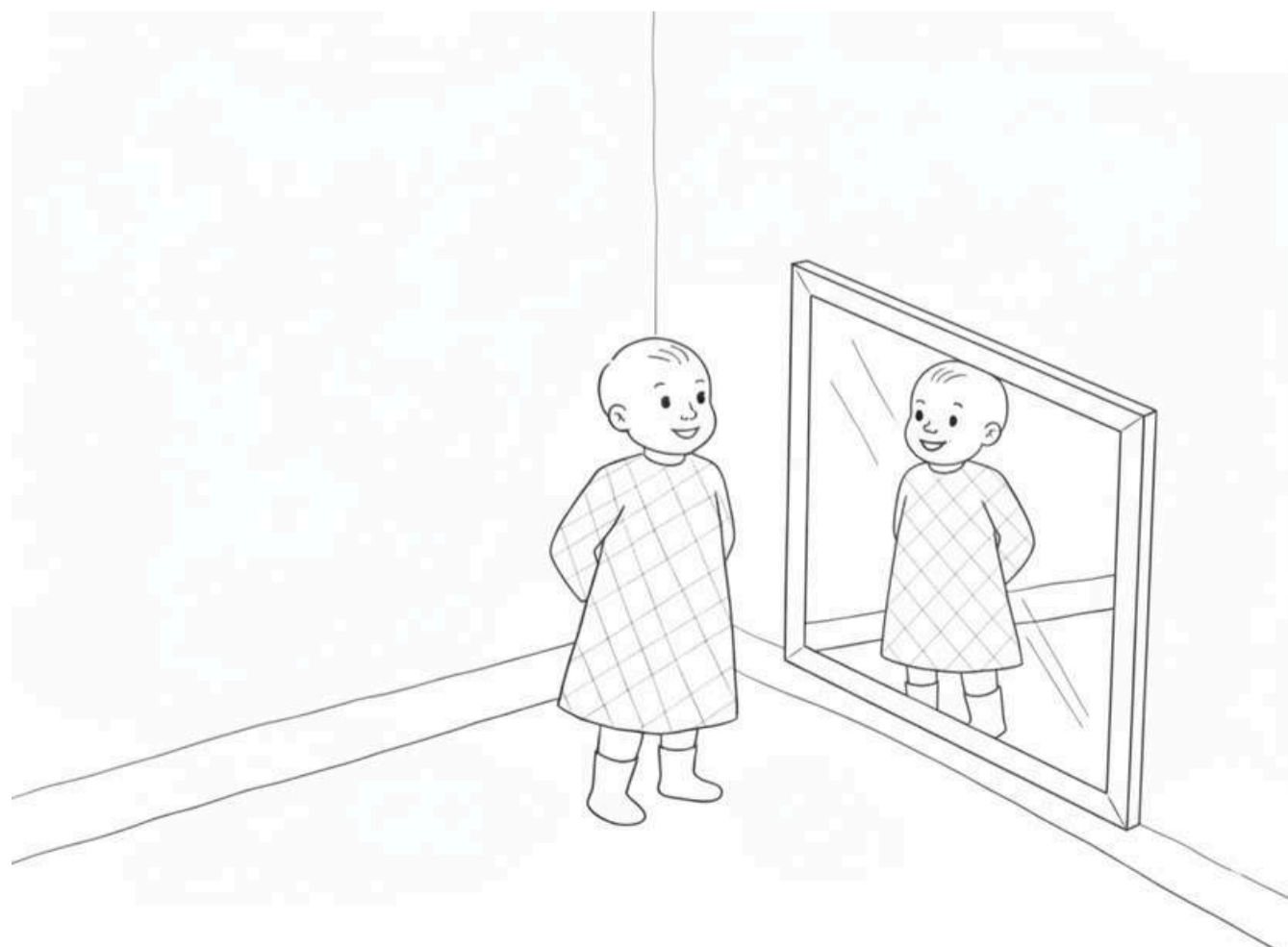

# Mobiliário



## Cabideiro

O cabideiro é o primeiro convite à organização pessoal.

Instalado a cerca de 40 cm do chão, ele permite que a criança pendure sozinha seu casaco, mochila ou chapéu.

Esse gesto simples de guardar o que usou ensina disciplina, cuidado e pertencimento.

O modelo pode ser fixo na parede ou apoiado no chão, sempre com ganchos arredondados e resistentes.

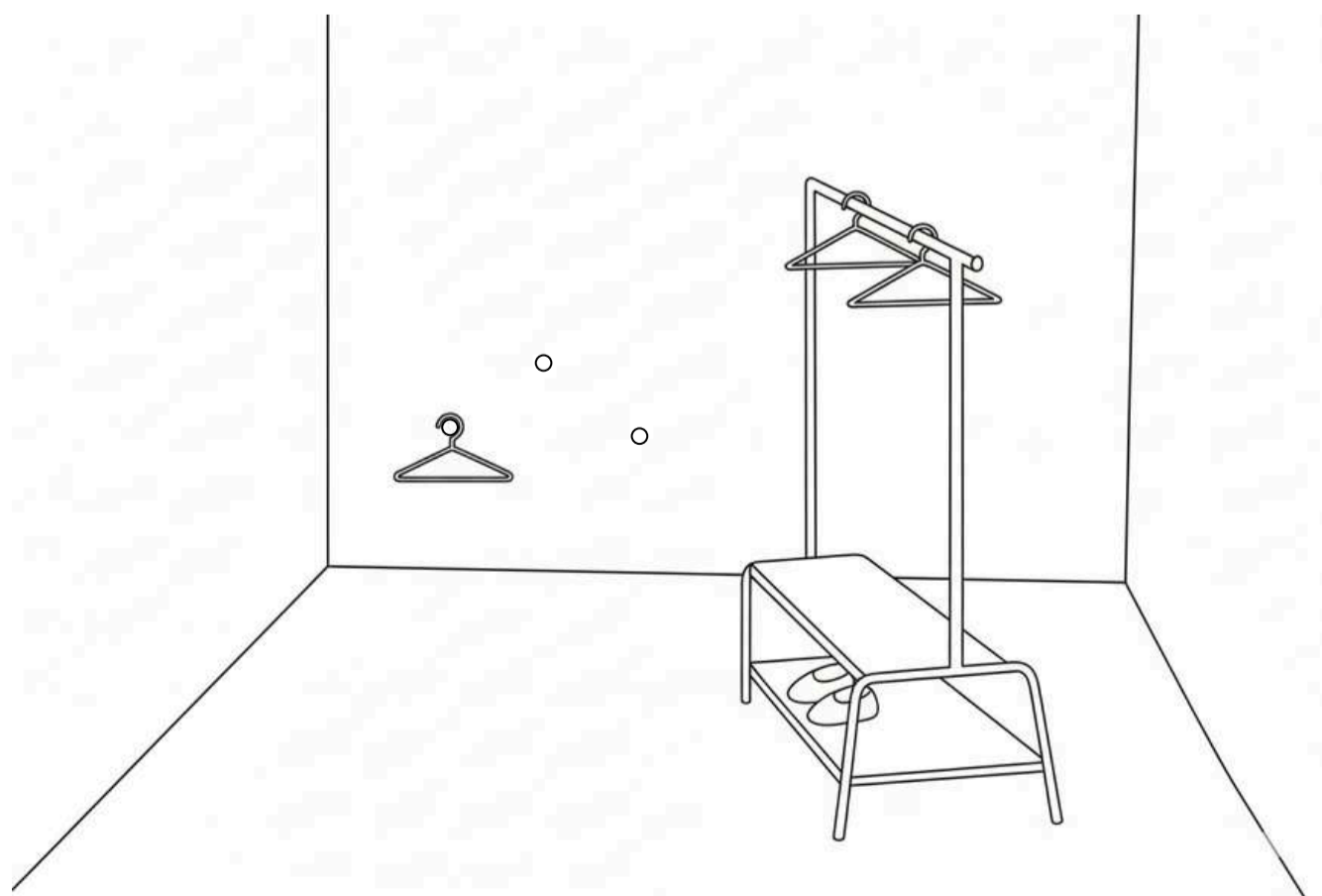



8

Brinquedos

# Brinquedos



Preparar a casa para o desenvolvimento infantil vai muito além de escolher móveis bonitos. É sobre criar um ambiente vivo, onde cada objeto, textura e gesto tem intenção. Quando os brinquedos e materiais respeitam o ritmo, o tamanho e a curiosidade natural da criança, a casa se transforma num espaço de descobertas diárias.

# Brinquedos



## Materiais naturais

Os brinquedos feitos de madeira, algodão, linho ou outros materiais naturais são a alma do ambiente preparado. Eles trazem calor, textura e uma sensação de verdade que o plástico não oferece. A madeira, por exemplo, é firme, tem peso e som, comunica estabilidade, tudo o que contribui para o desenvolvimento dos sentidos.

Brinquedos simples e silenciosos favorecem o foco e a calma. Um conjunto pequeno de blocos de montar, bonecos de pano ou tecidos coloridos é suficiente para despertar a imaginação e permitir que a criança crie suas próprias histórias.

A recomendação é sempre menos, mas melhor. Poucos brinquedos, escolhidos com intenção, e guardados ao alcance da criança (em cestos ou prateleiras baixas) bastam para garantir um brincar livre e educativo.

Esses brinquedos não apenas entretêm; educam o olhar, o tato e a atenção. A simplicidade ensina mais do que mil estímulos coloridos.

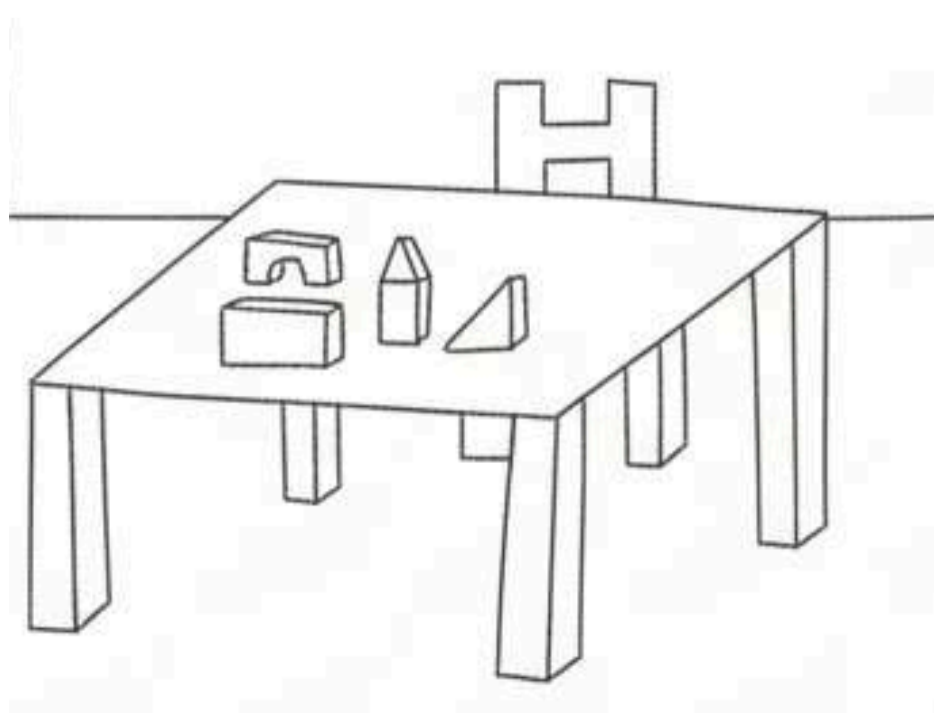

# Brinquedos



## Objetos do cotidiano adaptados

Aqui a ideia é usar o que já existe! Colheres pequenas de madeira, potes de metal, paninhos de algodão e bandejas leves são, na verdade, materiais de vida prática. Com eles, a criança aprende a cuidar, a repetir movimentos e a participar do dia a dia.



Essas ações de despejar, limpar, organizar — desenvolvem coordenação motora, concentração e senso de pertencimento. Quando os pais adaptam objetos reais à escala da criança, dizem sem palavras: “você é capaz, você pode participar”.

Monte um pequeno canto com utensílios simples e seguros, e veja como o brincar espontâneo se mistura à rotina familiar. O importante é que tudo esteja acessível, leve e resistente, pronto para ser explorado.



## Painel Sensorial

O painel sensorial é um dos materiais mais interessantes para incluir no ambiente preparado, porque transforma uma parede comum em um espaço de descoberta. Ele reúne objetos do dia a dia – como zíperes, trancas, puxadores, rodinhas e diferentes texturas – todos organizados na altura da criança, permitindo que ela explore com as mãos e repita movimentos que fortalecem a coordenação e a concentração. Ao girar, abrir, deslizar ou encaixar, a criança entende o funcionamento das coisas de forma concreta e prazerosa. A estética do painel deve ser simples e limpa, com poucos elementos bem distribuídos, para não gerar excesso de estímulos. As famílias podem montar o próprio painel usando uma base de madeira clara e objetos seguros, ou optar por modelos prontos encontrados no mercado. Instalado a cerca de 40 a 50 cm do chão, ele se integra naturalmente ao espaço e convida a criança a interagir todos os dias.

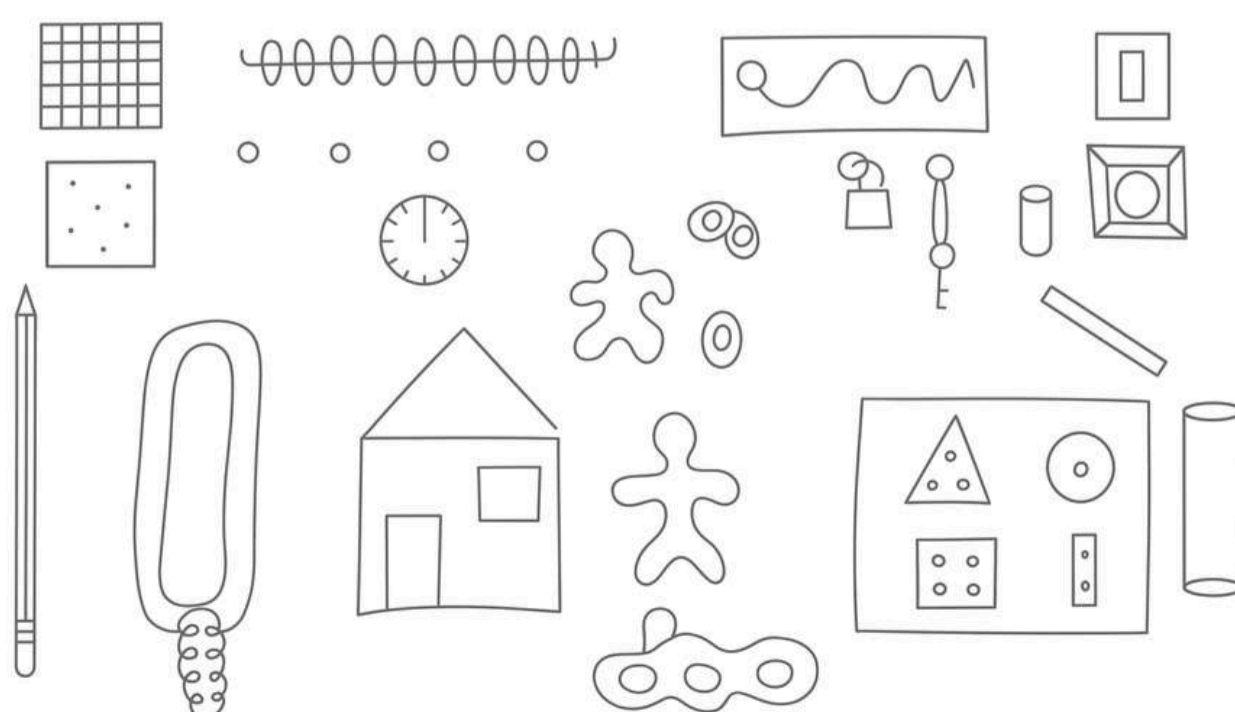

# Brinquedos



## Jogos de encaixe e manipulação

Os jogos de montar, empilhar e encaixar estão entre os mais completos para o desenvolvimento infantil. Ao unir e separar peças, a criança pensa com as mãos, exercitando coordenação, concentração e percepção espacial.

Esses brinquedos devem estar dispostos em bandejas baixas, com poucas peças à vista, apenas o suficiente para o desafio, sem causar confusão.

A simplicidade é o segredo: jogos de madeira com formas geométricas, cilindros de diferentes tamanhos, blocos e puzzles básicos. Essas atividades são o reflexo prático da frase “aprender fazendo”. Cada tentativa é um pequeno triunfo, cada acerto, um reforço da confiança.





## Livros com ilustrações claras e acessíveis

Os livros são pontes entre o real e o imaginário. No ambiente preparado, eles ocupam um lugar de destaque: expostos com as capas voltadas para frente, em prateleiras baixas e organizadas.

Prefira títulos com imagens simples e cores suaves, que retratem cenas reais, animais, famílias, natureza e cotidiano. Isso ajuda a criança a se conectar com o mundo e compreender sentimentos e situações.

O manuseio livre é essencial: o livro deve estar à altura dos olhos da criança, permitindo que ela escolha, folheie e devolva sozinha. Assim, a leitura se torna uma descoberta autônoma, não uma imposição.

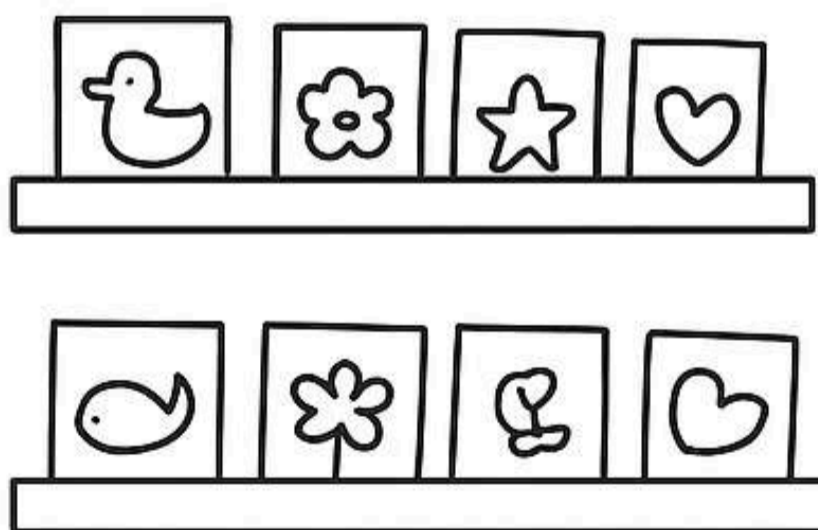



9

Conclusão

# Conclusão



## Uma casa que educa em silêncio

Ao longo deste manual, percorremos cada espaço da casa com o olhar da infância. Desde a compreensão de que o lar é o primeiro mundo da criança até as orientações práticas de como adaptar ambientes, o propósito sempre foi o mesmo: traduzir, de maneira simples e real, o que Maria Montessori chamava de “ambiente preparado” com adaptações adicionando também recomendações de outros estudiosos e das normas de ergonomia e segurança para traduzir um espaço que ensina pela liberdade, pela ordem e pela beleza, sem precisar de palavras.

Embora este trabalho tenha nascido da arquitetura, ele só ganha sentido quando se aproxima da vida cotidiana, quando deixa de ser conceito e passa a tocar as rotinas dos que cuidam. A casa, quando pensada a partir da experiência da criança, torna-se a primeira escola da vida. Cada móvel na altura certa, cada objeto ao alcance das mãos, cada espaço organizado com intenção comunica algo sobre o corpo, o outro e o mundo. É nesse cotidiano silencioso que a criança aprende a participar, a explorar e a cuidar; aprende que pode agir com autonomia e que sua presença tem valor. O conhecimento nasce da relação com o ambiente e um lar acessível e harmonioso convida naturalmente à independência e à cooperação.

# Conclusão



A arquitetura, nesse processo, exerce um poder sutil: educa pelos sentidos. Luz, textura, forma e cor moldam percepções, regulam emoções e constroem significados muito antes das palavras. Um quarto organizado ensina paz; uma prateleira clara ensina lógica; um ambiente belo ensina amor. A estética, como lembram Silva e Ferreira, não é apenas aparência, mas um valor pedagógico que expressa cuidado e inspira respeito. Quando o espaço é simples, bem estruturado e coerente, ele acolhe, orienta e oferece à criança o sentimento de pertencimento.

Esse ambiente, no entanto, não é estático, ele funciona como um sistema vivo que acompanha o crescimento da criança. Por isso, exige do adulto observação constante para saber quando é hora de simplificar, ajustar ou ampliar. Cada casa tem seu ritmo, sua história e suas possibilidades, e o método Montessori não pede luxo nem perfeição: pede intenção, presença e abertura para transformar pequenos gestos em oportunidades de aprendizagem. É nesse ambiente que a infância encontra espaço para florescer suavemente, no tempo próprio do descobrir.

# Conclusão



Encerrar este manual é, na verdade, abrir um convite: olhar para a casa com novos olhos, observar a criança com mais delicadeza e transformar o necessário com simplicidade. Quando o adulto muda seu olhar, o espaço muda junto e a criança responde. A arquitetura doméstica se torna pedagógica quando nasce de um propósito: educar sem impor, acolher sem exigir, inspirar sem falar. Nesse equilíbrio entre liberdade e estrutura, beleza e simplicidade, habita o espírito montessoriano.

Que este manual seja um lembrete terno de que, ao ajustar a casa com carinho, vocês também acolhem o crescimento da sua criança e é nesse cuidado diário que as memórias mais bonitas da infância nascem!

# Referências



ABNT – ASSOCIAÇÃO BRASILEIRA DE NORMAS TÉCNICAS. NBR 14006:2008 – Segurança de móveis escolares. Rio de Janeiro: ABNT, 2008.

ABNT – ASSOCIAÇÃO BRASILEIRA DE NORMAS TÉCNICAS. NBR 15333: Produtos infantis – Segurança em mobiliário infantil. Rio de Janeiro: ABNT, 2006.

ABNT – ASSOCIAÇÃO BRASILEIRA DE NORMAS TÉCNICAS. NBR 15860-1: Móveis escolares – Parte 1: Dimensões funcionais. Rio de Janeiro: ABNT, 2010.

ABNT – ASSOCIAÇÃO BRASILEIRA DE NORMAS TÉCNICAS. NBR 16071 – Segurança no playground. Rio de Janeiro: ABNT, 2012.

ABNT – ASSOCIAÇÃO BRASILEIRA DE NORMAS TÉCNICAS. NBR 9050: Acessibilidade a edificações, mobiliário, espaços e equipamentos urbanos. Rio de Janeiro: ABNT, 2015.

CARTER, Heather; TANKERSLEY, Amber. Designing environments for infants and toddlers. In: LibreTexts Social Sciences, 2023. Disponível em: <https://socialsci.libretexts.org>. Acesso em: 6 maio 2025.

CRUZ, Viviane Edna; DELLA CRUZ, Gisele Thiel. O método Montessori e a construção da autonomia da criança na educação infantil. Caderno Intersaberes, v. 8, n. 15, p. 96–116, 2019.

CHIASSON, Ana. Montessori e Arquitetura: a criança como ser independente inserido no desenho do espaço. 2024. Dissertação (Mestrado) – Faculdade de Arquitetura da Universidade do Porto, Porto, 2024.

DEWEY, John. Experiência e educação. São Paulo: Editora Nacional, 1959.

FRANCO, Maria Amélia do R. Pedagogia da experiência: o pensamento de Pestalozzi e sua relevância para a educação brasileira. São Paulo: Cortez, 2001.

GARDNER, Howard. Inteligências múltiplas: a teoria na prática. Porto Alegre: Artes Médicas, 1995.

GARDNER, Howard. Mentis que aprendem: sete tipos de inteligência. Porto Alegre: Artmed, 1995.

HERTZBERGER, H. Lições de arquitetura. São Paulo: Martins Fontes, 2001.

JOHNSON, Laura C. The developmental implications of home environments. In: WEINSTEIN, Carol Simon; DAVID, Thomas G. (ed.). Spaces for Children: the built environment and child development. New York: Plenum Press, 1987.

KISHIMOTO, T. M. O brincar e suas teorias. São Paulo: Pioneira, 2002.

LILLARD, Angeline Stoll. Montessori: a modern approach. Nova York: Schocken Books, 2017.

MONTESORI, Maria. A criança. 16. ed. São Paulo: Martins Fontes, 2017.

MONTESORI, Maria. A mente absorvente. São Paulo: Ed. WMF Martins Fontes, 2007.

# Referências



MORIN, Edgar. Os sete saberes necessários à educação do futuro. São Paulo: Cortez, 2002.

NORBERG-SCHULZ, C. Genius loci: towards a phenomenology of architecture. New York: Rizzoli, 2000.

OLIVEIRA, Dayane dos Santos et al. O método Montessori na educação básica: uma revisão sistemática da literatura sobre sua influência para o desenvolvimento da criança nos anos iniciais. *Research, Society and Development*, v. 10, n. 5, e48010515300, 2021. DOI: <https://doi.org/10.33448/rsd-v10i5.15300>.

PAGLIARI, Paola; FERREIRA, Silvia Barbosa de Souza. Arquitetura escolar: jardim de infância com aplicação do método Montessori – em Ponta Grossa – Paraná. *Revista Brasileira de Iniciação Científica*, v. 11, n. 1, 2024.

PANERO, Julius; ZELNIK, Martin. Dimensionamento humano para espaços interiores: um livro de consulta e projeto para arquitetos, designers de interiores e decoradores. 2. ed. São Paulo: Gustavo Gili, 2002.

ROLIM, Beatriz Silva. Método Montessori e Arquitetura: a criança como ser independente inserido no desenho do espaço. 2024. Dissertação (Mestrado em Arquitetura) – Faculdade de Arquitetura da Universidade do Porto, Porto, 2024.

SANTOS, Milton. A natureza do espaço: técnica e tempo, razão e emoção. 4. ed. São Paulo: Edusp, 2006.

SAVIANI, Dermeval. Pedagogia histórico-crítica: primeiras aproximações. 11. ed. Campinas: Autores Associados, 2008.

SCOTT, Sarah. Architecture for children. Melbourne: ACER Press, 2010.

SILVA, Andréa dos Santos; FERREIRA, Juliana Cordeiro. Ambientes de aprendizagem para além do espaço: desenvolvimento, implicações, perspectivas e o método montessoriano. *Revista Educação Pública*, Rio de Janeiro, v. 23, n. 28, 2023.

SILVA, Marcela; FERREIRA, Laura. Ambientes preparados e autonomia infantil: entre a pedagogia montessoriana e o design de interiores. *Cadernos de Educação*, Pelotas, v. 26, n. 1, p. 1-20, 2023.

STEINER, Rudolf. A educação da criança segundo a ciência espiritual. São Paulo: Antroposófica, 2005.

TUAN, Y. F. Topofilia: um estudo da percepção, atitudes e valores do meio ambiente. São Paulo: Difel, 1983.

ULRICH, R. S. View through a window may influence recovery from surgery. *Science*, v. 224, n. 4647, p. 420-421, 1984.

WOHLWILL, Joachim F. Foreword. In: WEINSTEIN, Carol Simon; DAVID, Thomas G. (ed.). *Spaces for Children: the built environment and child development*. New York: Plenum Press, 1987.