

Vista superior
ESC: 1 : 20

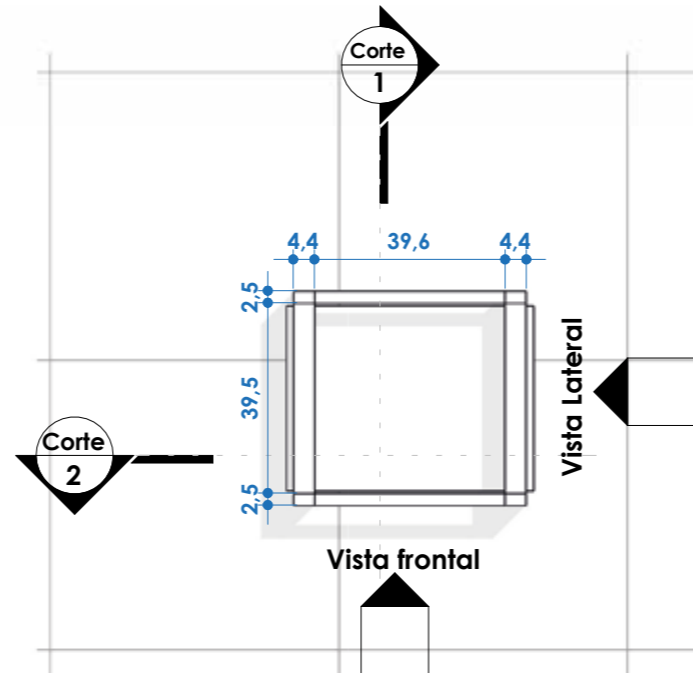

Vista frontal
ESC: 1 : 20

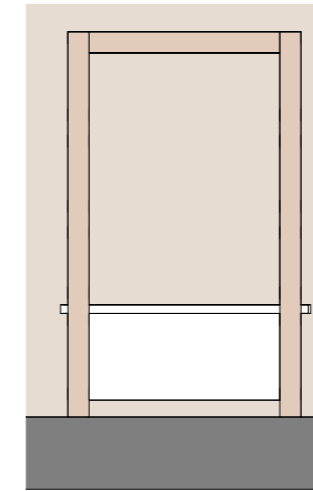

Vista Lateral
ESC: 1 : 20

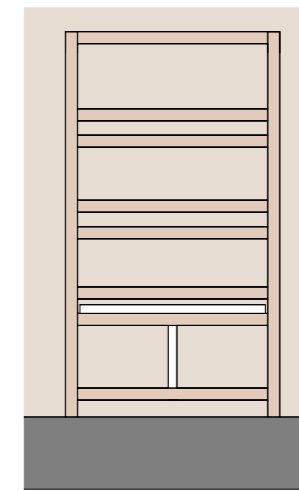

Corte 1
ESC: 1 : 10

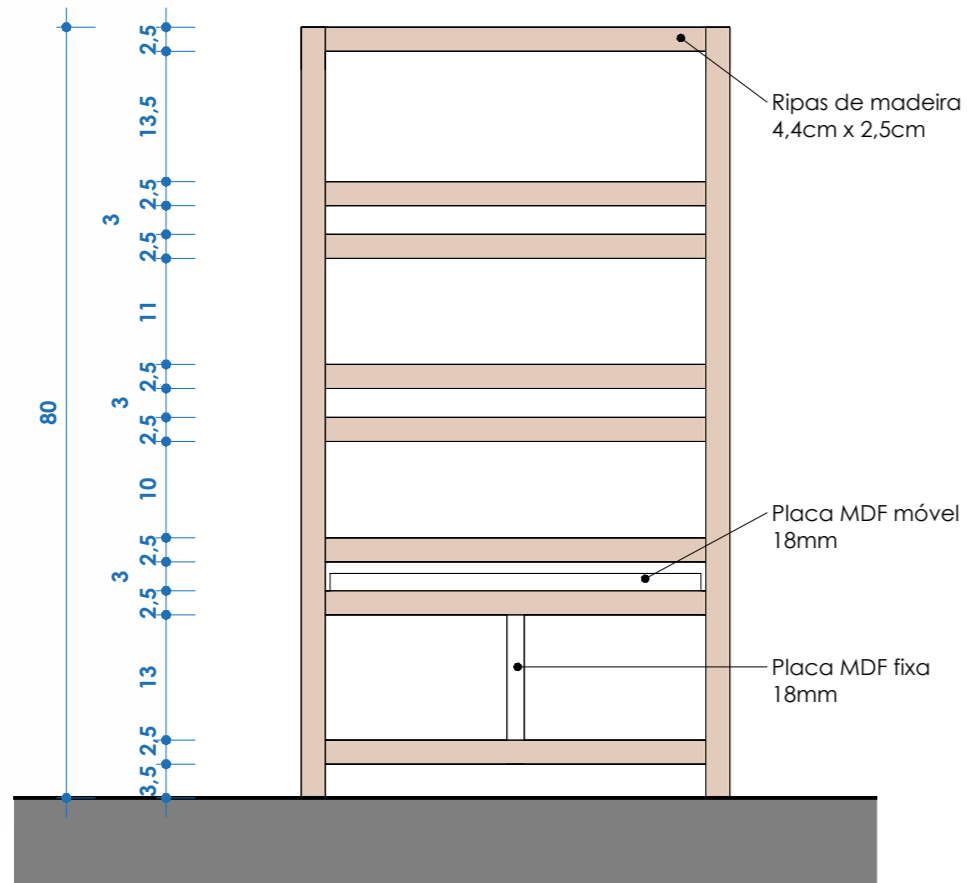

Corte 2
ESC: 1 : 20

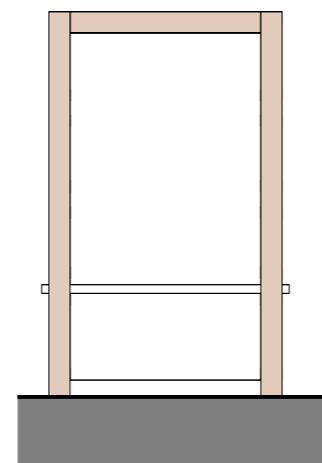

Materiais

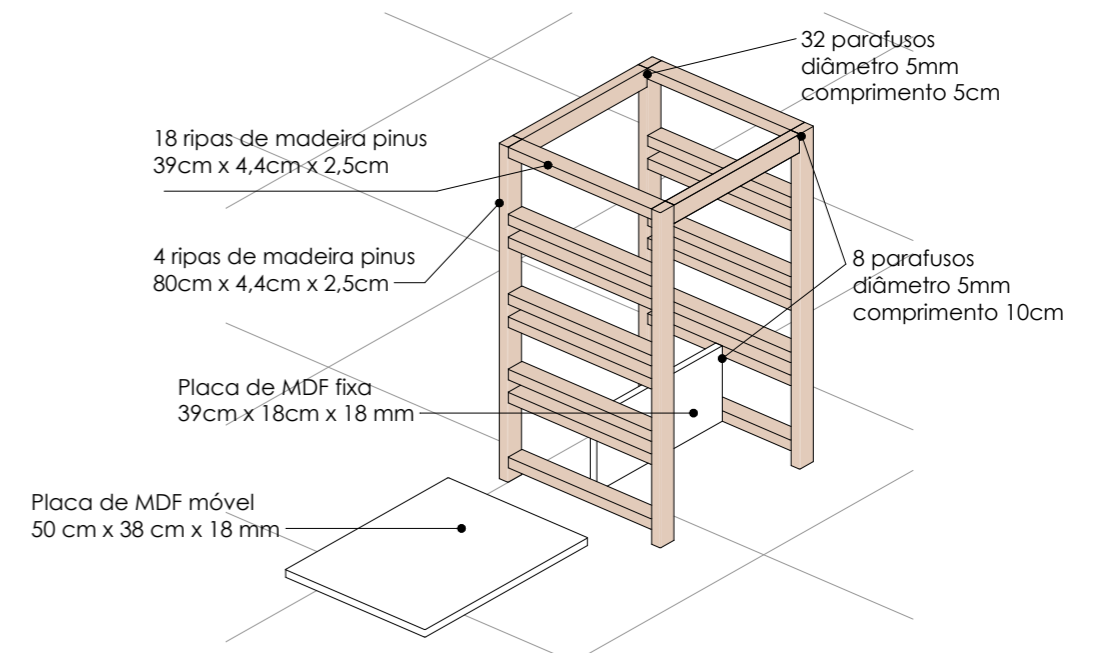

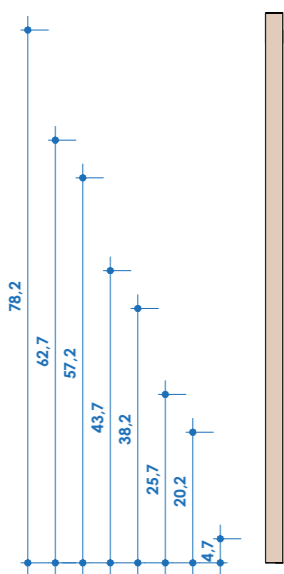

1. Em cada ripa de 80 cm faça as marcações a 4,7 cm, 20,2 cm, 25,7 cm, 38,2 cm, 43,7 cm, 57,2 cm, 62,7 cm e 78,2 cm.

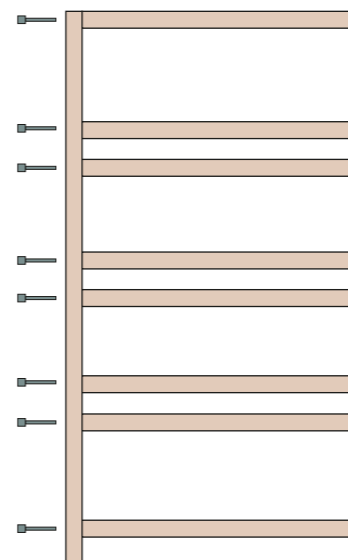

2. Com os parafusos de diâmetro 5 mm e comprimento 5 cm, pegue as ripas de 39 cm e vá parafusando em uma ripa de 80 cm atravessando-a e fixando a ripa menor perpendicularmente.

3. Fixe as outras ripas de 39 cm disponíveis em outra ripa de 80 cm

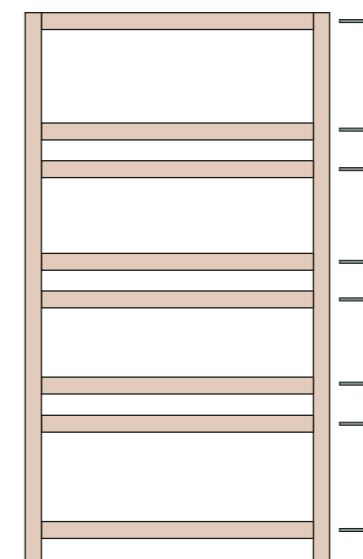

4. Pegue uma ripa de 80 cm disponível e fixe as ripas de 39 cm que já estão fixadas em uma ripa de 80 cm, formando uma lateral.

5. Faça o mesmo com a última ripa de 80 cm disponível.

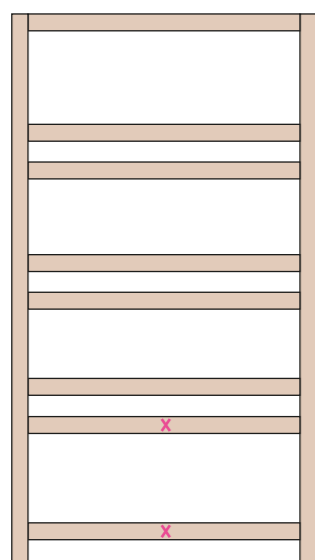

6. Para unir as laterais, faça uma marcação central na lateral de 2,5 cm x 39 cm nas duas primeiras ripas de baixo para cima.

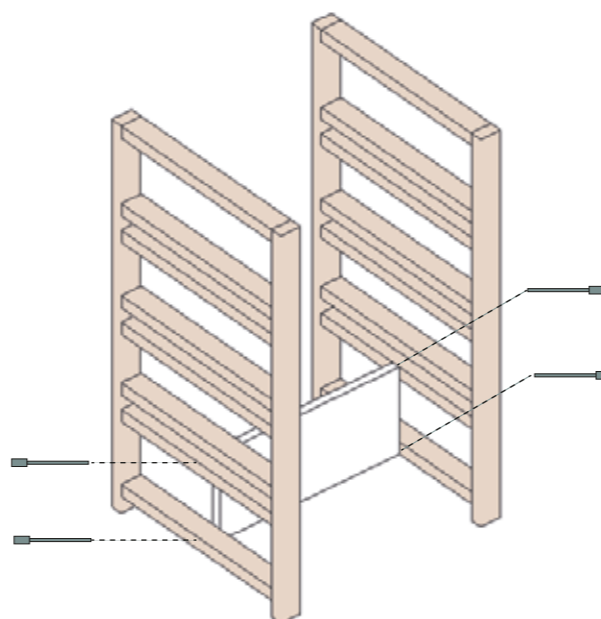

7. Pegue a placa de mdf de 39 cm x 18 cm e posicione as extremidades de espessura da placa entre as marcações das ripas e parafuse-as com os parafusos de diâmetro 5mm e comprimento 10 cm.

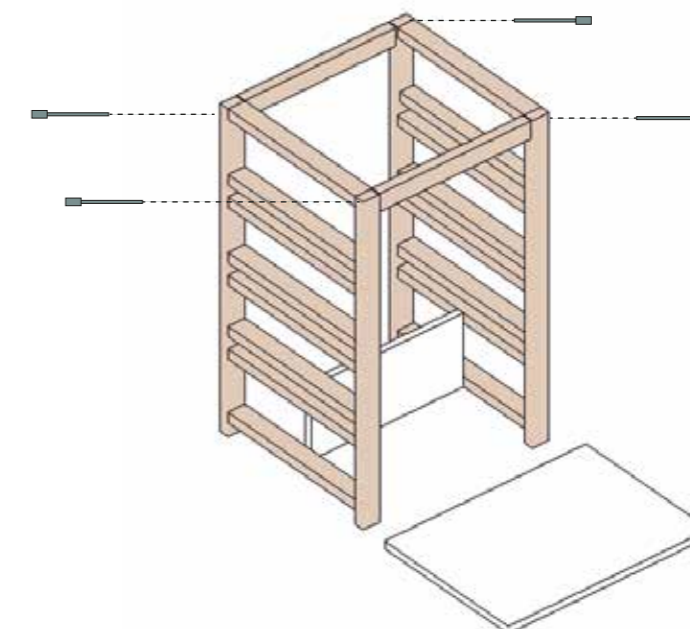

8. Por último, pegue as últimas 2 ripas e posicione-as na parte superior travando as laterais.

9. Use a placa de MDF móvel de 50 cm x 38 cm x 18 mm para criar patamares na torre, posicionando entre as ripas.

